



# Патентування наукових розробок

## Лекція №1

### *Патентознавство як самостійна наукова дисципліна*

# Інтелектуальна епоха людства

Кам'яний вік – 3 млн. років назад

Мідний вік – 4÷3 тис. до н. е.

Бронзова ера – 35÷11 ст. до н. е.

Залізний вік – 2000 р. до н. е.



Ера металів

...

XX ст. – технічна ера

XXI ст. – ера інтелектуалізації

# Інтелектуалізація

(від лат. – розумовий) – процес розвитку  
розумових, пізнавальних, творчих  
здібностей людини

# Інтелектуальна епоха людства

обсяг наукової діяльності подвоюється  
приблизно кожні 10–15 років

кількість науковців, за останні 50 років  
зростала майже в 4 рази швидше, ніж  
загальна чисельність населення

кількість науковців подвоюється у  
розвинутих країнах через 7–10 років

*(за даними ЮНЕСКО)*  
2015

# Інтелектуальна епоха людства

подвоєння кількості заявок на наукові відкриття та винаходи в середньому кожні 2,5–3 роки.

XXI столітті науково-дослідною роботою буде займатися близько 20 % працездатного населення (за прогнозами)

# Інтелектуальна епоха людства

Розподіл населення України за рівнем освіти

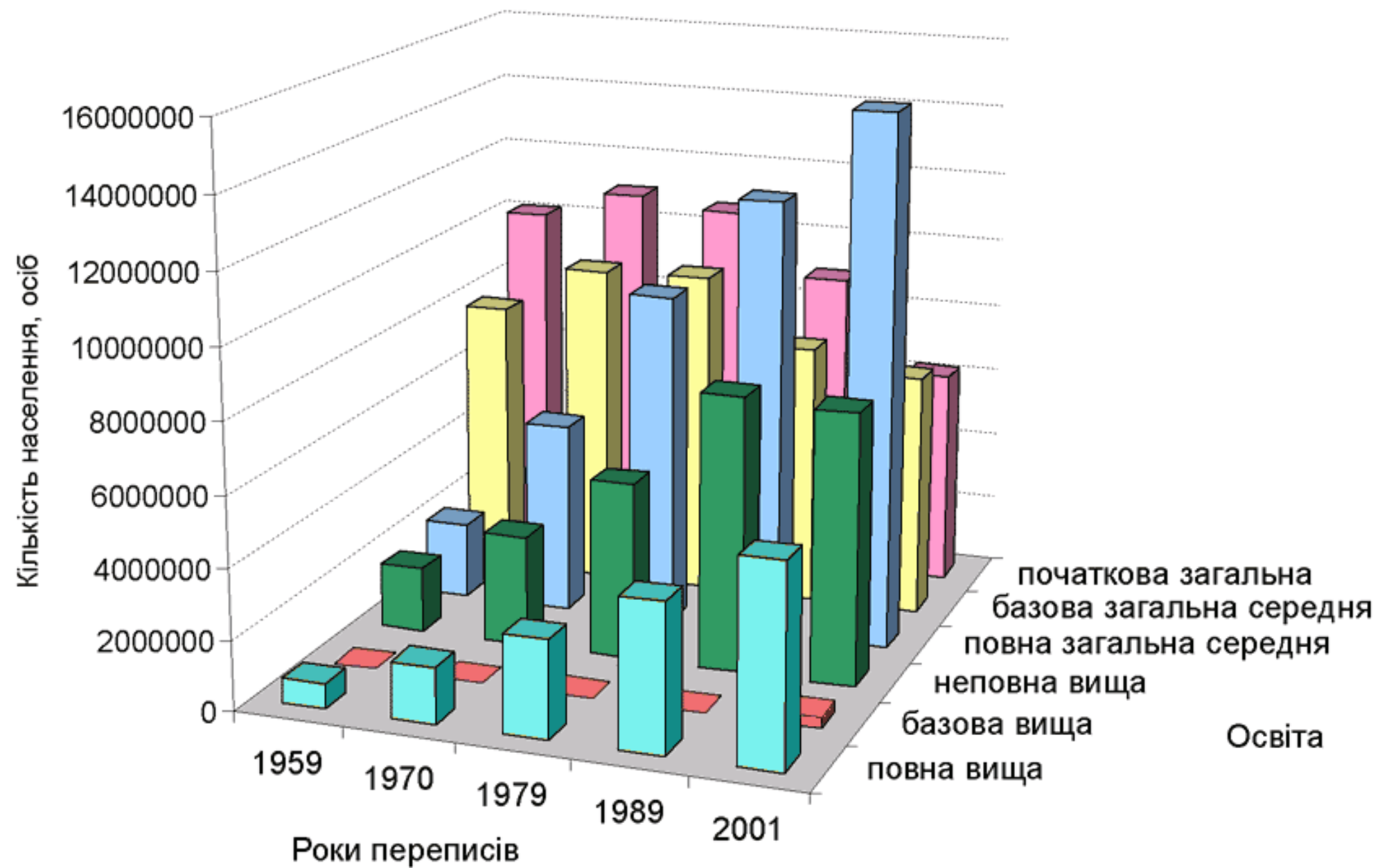

# Інтелектуальна епоха людства

XX ст. - технічна ера

XXI ст. - ера інтелектуалізації

Інтелектуалізація - об'єктивний процес і  
неминучий етап розвитку людської  
цивілізації

# Інтелектуальна епоха людства

$z_i$  – зусилля людства

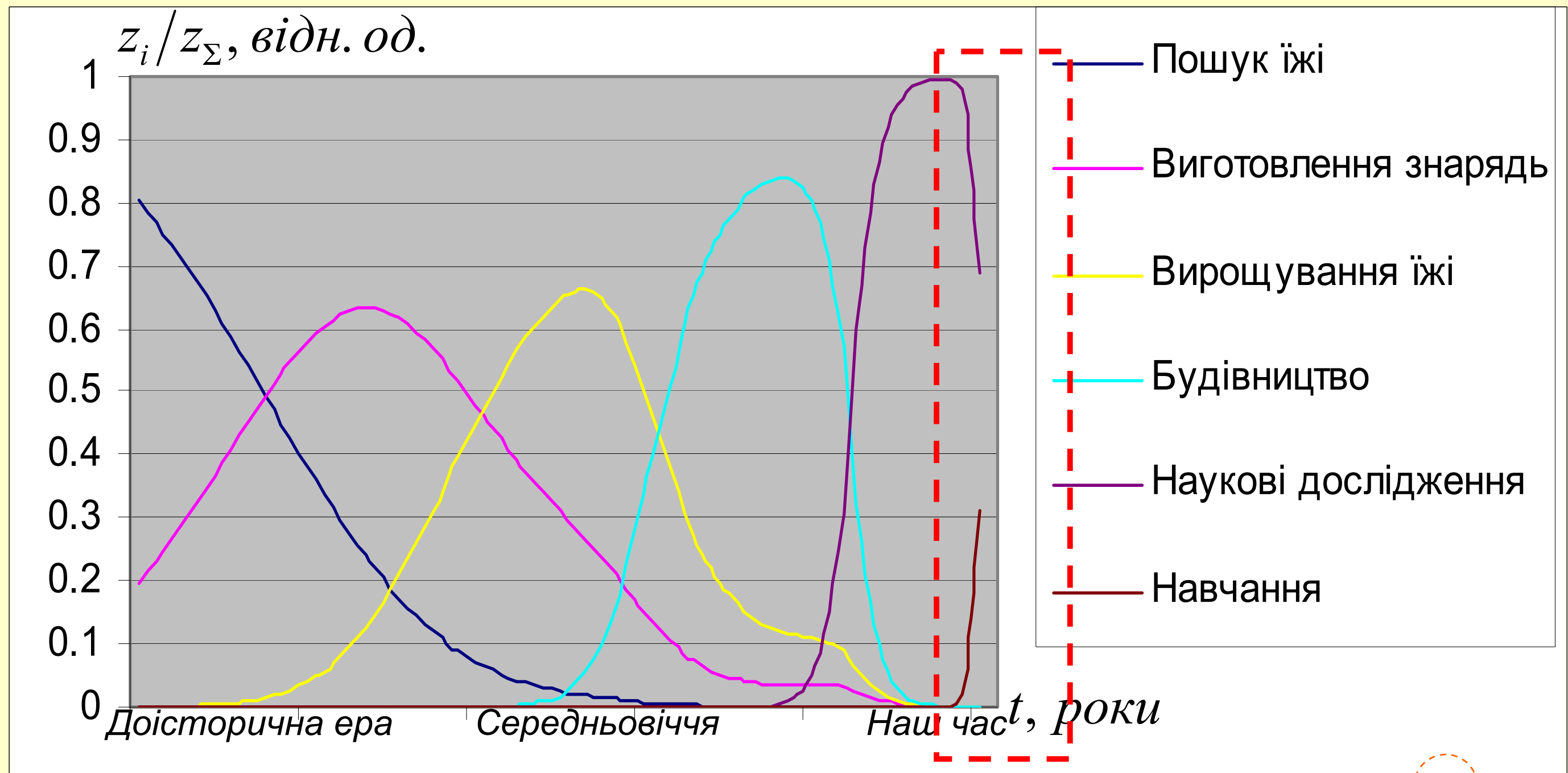



# Інтелектуальна епоха людства

Які галузі людської діяльності будуть інвестуватися в ХХІ столітті?

З десяти пріоритетів перше місце – пошук принципово нових систем освіти і виховання.

# Інтелектуальна епоха людства

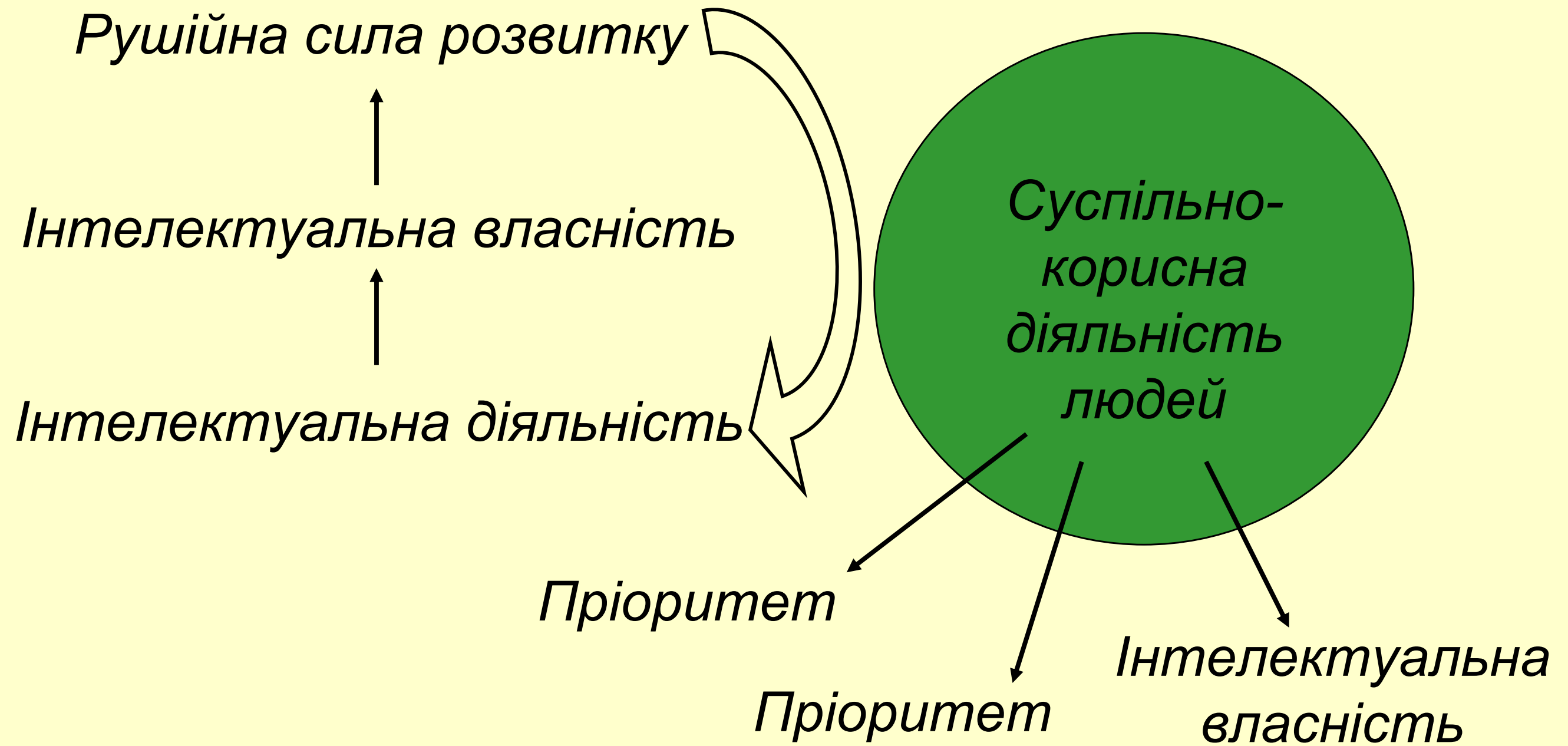

# Інтелектуальна епоха людства

Результат науково-технічної діяльності – інтелектуальна власність стала найціннішим капіталом.

Всесвітня організація інтелектуальної власності  
(ВОІВ)

World Intellectual Properties Organization (WIPO)



Людський геній є джерелом усіх  
витворів мистецтва і винаходів. Ці  
витвори є гарантом життя, гідного  
людини. Обов'язок держави -  
забезпечити надійну охорону  
витворів мистецтва і винаходів.

[http://www.wipo.int/pressroom/en/resources/wipo\\_hq.htm](http://www.wipo.int/pressroom/en/resources/wipo_hq.htm)



# Товар - гроші - товар

Результат науково-технічної діяльності інтелектуальна власність - товар.

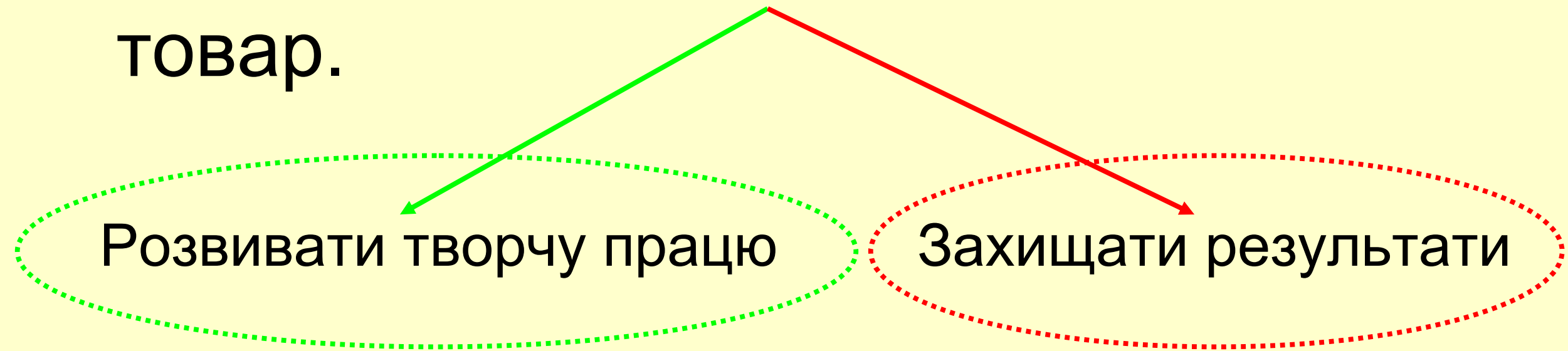

# Патентно-ліцензійна справа

Патентно-ліцензійна справа - цілеспрямована діяльність у міністерствах і установах, науково-дослідних і проектно-конструкторських організаціях, підприємствах і ВУЗах по стимулюванню створення та використання принципово нових об'єктів із урахуванням останніх досягнень винахідництва, а також захист державних інтересів у галузі винаходів.

# Патентно-ліцензійна справа

Як результат людської діяльності інтелектуальна власність - товар.

Мірою є вартість і споживча вартість.

Крім науково-дослідної роботи, у патентно-ліцензійній справі є складова маркетингу.

Не може науковий результат бути отриманий і оцінений без проведення патентно-ліцензійної роботи.

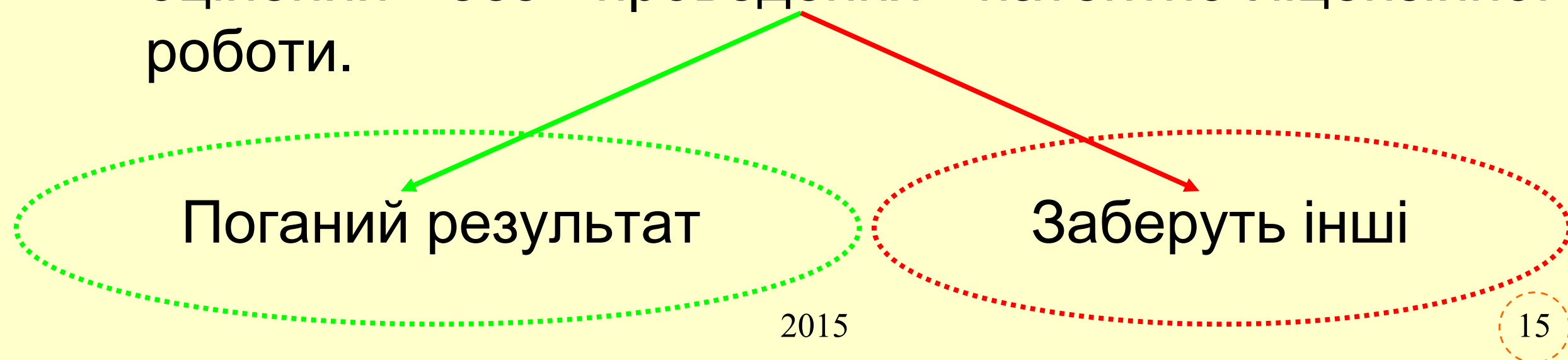

# Патентно-ліцензійна справа (бюджет)

витрати на науку:

в Україні – 0,3 % державного бюджету

в Росії – 1,3 %,

середньоєвропейський показник – 3 %.



# Патентно-ліцензійна справа

Результати факультету радіофізики, електроніки та комп'ютерних систем:



# Патентно-ліцензійна справа

## Результати України:

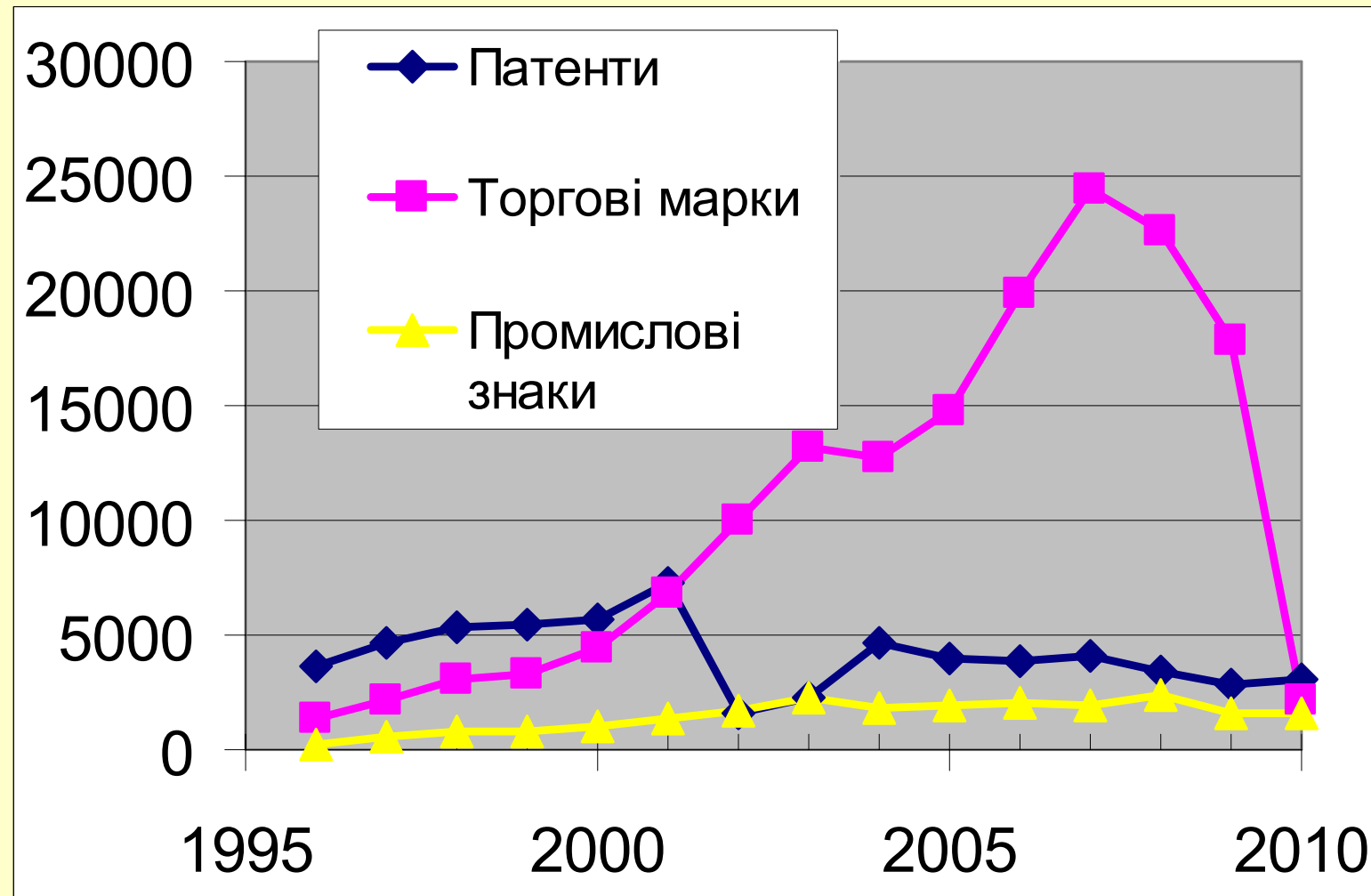

# Фундамент людства, основа держави

- Патентна система - важливий елемент державності.



- Людська цивілізація стоїть на фундаменті із двох каменів - гроші та патенти.
- Три найбільших винаходи людства - колесо, гроші, патенти.

# Фундамент людства, основа держави

- Патентно-ліцензійна справа і патентне право є одним із важливих механізмів регулювання, соціальної, економічної, науково-технічної, інноваційної політики суспільства.
- Патентне право є необхідною умовою прогресу людства.

# Патентне право

Патентне право регулює майнові та пов'язані з ним особисті немайнові відносини, які виникають внаслідок створення та використання винаходів, корисних моделей і промислових зразків.

# Патентне право



# Патентне право

- умови патентоспроможності винаходів і корисних моделей;
- вимоги до оформлення прав на винаходи і корисні моделі;
- порядок подачі та розгляду заявок в патентній установі;
- межі та об'єм прав власника патенту, використання цих прав;
- захист вказаних прав, виявлення і покарання порушень.

# Короткий зміст і мета курсу (лекційна частина)

- У курсі викладається еволюція виникнення і порядок набуття прав інтелектуальної власності, розкриваються принципи регулювання взаємин фізичних і юридичних осіб у сфері створення, охорони і використання у господарській діяльності об'єктів інтелектуальної власності та цивільного обороту об'єктів інновацій.



# Короткий зміст і мета курсу (лекційна частина)

- **Вступ.** Короткий зміст і мета курсу. Огляд завдань і розділів, які вивчатимуться. Патентознавство як самостійна наукова дисципліна.
- **Патентне законодавство України.** Набуттям та здійсненням права промислової власності в Україні.
- **Правова охорона.** Патент. Винахід, корисна модель, промисловий зразок.
- **Патентоспроможність.** Критерій патентоспроможності. Умови надання та обмеження в одержанні правової охорони винаходу, корисної моделі, промислового зразка.

# Короткий зміст і мета курсу (лекційна частина)

- **Правила складання та подання заявки на видачу патенту України.** Розгляд та кваліфікаційна експертиза заявки.
- **Службові та секретні винаходи.**
- **Міжнародне патентне законодавство.** Міжнародні договори у сфері інтелектуальної власності. Міжнародна заявка на винахід.
- **Пошук і систематизація патентної інформації.** Основи роботи з патентною документацією. Міжнародний патентний класифікатор.
- **Інформаційні пошукові системи.** Принципи пошуку в Інтернет. Спеціалізовані патентні інформаційні та пошукові системи. Патентно-інформаційне дослідження, використання патентно-ліцензійної документації для науково-дослідних робіт.

# Короткий зміст і мета курсу (практичні заняття)

- **Метою** є набуття методологічних основ створення об'єктів промислової власності, системних знань з патентно-ліцензійної роботи; вмінь проводити патентно-інформаційне дослідження та використовувати патентно-ліцензійну документацію для проведення науково-дослідних робіт; загальних навичок патентного пошуку, оформлення матеріалів заявки для отримання захисту об'єктів промислової власності.

# Короткий зміст і мета курсу (практичні заняття)

- Патентне право, правова охорона винаходів.
- Право на винахід і відносини, що виникають у зв'язку з набуттям та здійсненням права власності на винаходи в Україні.
- Галузь техніки, рівень техніки, аналог винаходу, суть винаходу, формула винаходу.
- Правова охорона винаходів та патентне законодавство України.
- Патентна монополія і антимонопольне законодавство.

# Короткий зміст і мета курсу (практичні заняття)

- Розгляд та кваліфікаційна експертиза заявки. Патентна чистота.
- Патентоспроможність. Умови надання та обмеження правової охорони винаходу.
- Патент і ліцензія. Ліцензійний договір Міжнародне патентне законодавство.
- Міжнародний патентний класифікатор. Пошук і систематизація патентної інформації.

# Короткий зміст і мета курсу (форма занять)

- Лекції.
- Практичні заняття.
- Самостійна робота.

# Короткий зміст і мета курсу (форма оцінки)

- Іспит.
- Контрольні роботи.
- Публічний захист.
- Усереднення результатів.

# Короткий зміст і мета курсу (зворотній зв'язок)

- Запитання.
- Прохання.
- Скарги.
- Пропозиції.

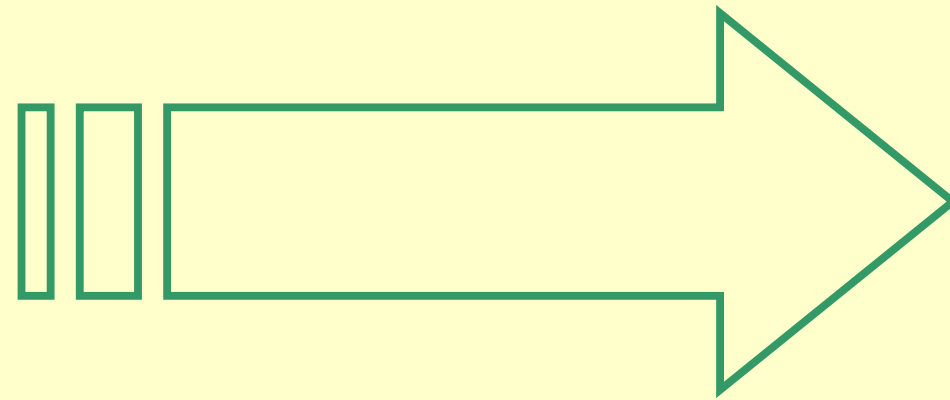

Консультації



# Домашнє завдання

- Знайти інформацію та підготувати підтвердження інтелектуалізації

Дякую за увагу!



# Патентування наукових розробок

## Лекція №2

### *Право інтелектуальної власності*

# Право інтелектуальної власності в Україні

Сукупність правових норм, які регулюють суспільні відносини у сфері інтелектуальної діяльності та у зв'язку із створенням і використанням інтелектуальної власності.

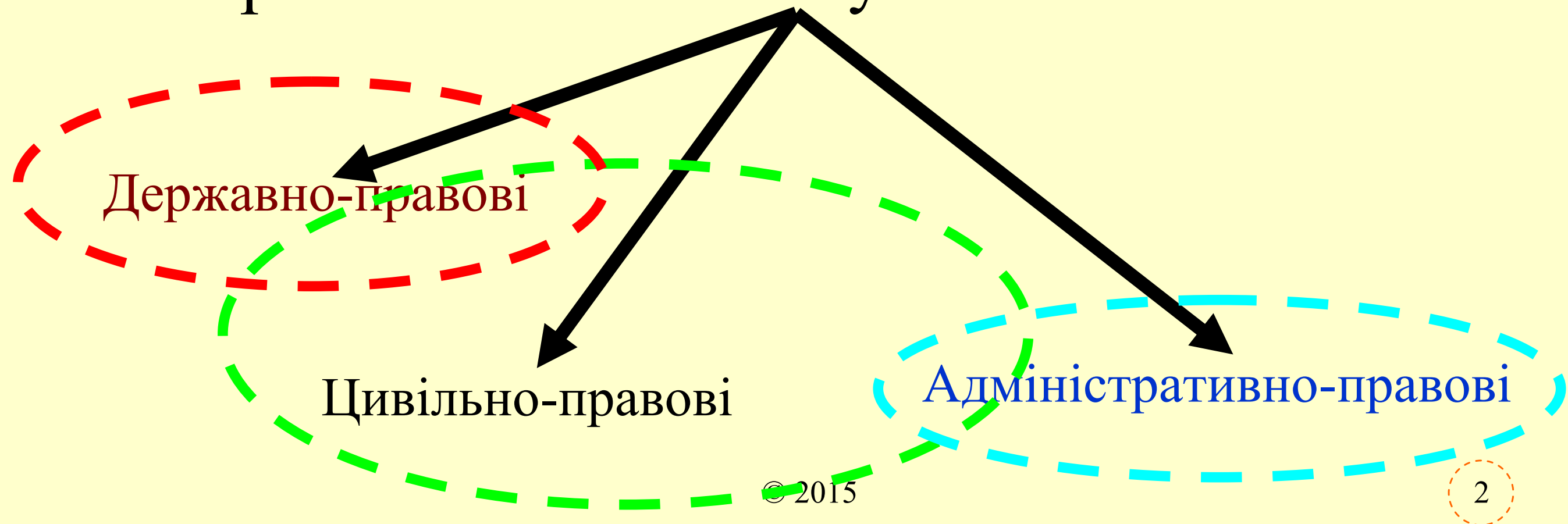

# Цивільно-правовий характер відносин у сфері інтелектуальної власності

- товарно-грошовий характер відносин;
- вартісний характер відносин;
- самотійність і автономність учасників;
- юридична рівність сторін.

# Цивільно-правовий характер відносин у сфері інтелектуальної власності

- інтелектуальна діяльність спрямована на забезпечення потреб суспільства з товарно-грошовим виробництвом;
- результати інтелектуальної діяльності є нематеріальними, але мають вартість;
- суб'єкти незалежні один від одного і не підпорядковані один одному;
- суб'єкти мають юридично рівні можливості.

# Цивільно-правовий характер відносин у сфері інтелектуальної власності

Право інтелектуальної власності включає багато окремих цивільно-правових інститутів і є підгалуззю цивільного права.

# Об'єкт цивільно-правових відносин у сфері інтелектуальної власності

- Результат творчої інтелектуальної діяльності;
- Умови відповідності закону;
- Набуття матеріальної форми.

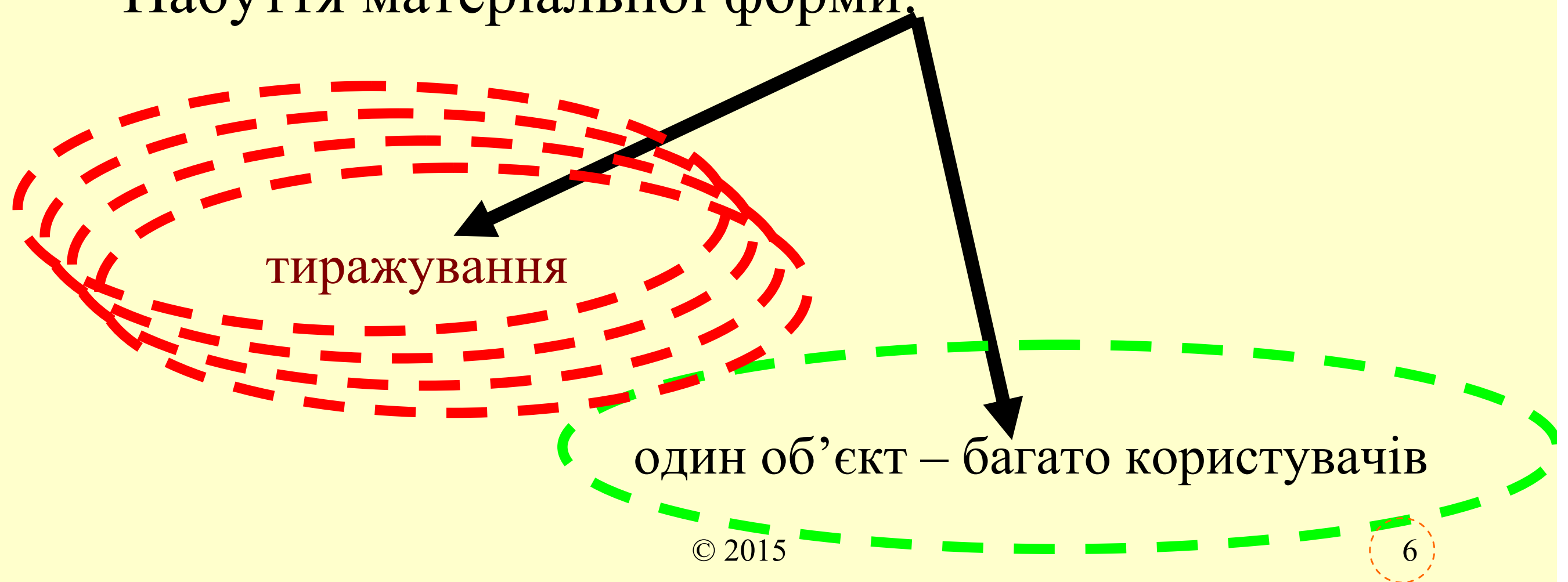



# Цивільно-правові відносини у сфері інтелектуальної діяльності

## • Майнові

- необмежене коло суб'єктів;
- абсолютний характер;
- майнові права є виключними.

## • Немайнові

- нерозривно пов'язані із творцем об'єкта інтелектуальної власності;
- немайнові права є невідчужувані.

# Характер і зміст відносин

Характер і зміст відносин у сфері інтелектуальної власності та інтелектуальної діяльності визначається безпосередньо видом цієї діяльності.

Конвенція ВОІВ

Законодавство України

# Конвенція ВОІВ

- літературні, художні, наукові твори;
- виконавська діяльність артистів;
- звукозаписи, радіо- і телепередачі;
- винаходи у всіх галузях людської діяльності;
- наукові відкриття;
- промислові зразки;
- товарні знаки, фірмові найменування, комерційні позначення;
- захист від недобросовісної конкуренції;
- інші види інтелектуальної діяльності у виробничій, науковій, літературній та художній галузях.

# Структура права інтелектуальної власності в Україні

## Цивільне право

Право інтелектуальної власності

Авторське і суміжні права

Право промислової власності

# Законодавство України (авторське право)

- літературна письмова творчість;
- виступи, промови, лекції, проповіді;
- комп'ютерні програми;
- бази даних;
- музична творчість;
- сценічна творчість;
- образотворче мистецтво;
- фотографічне мистецтво;

# Законодавство України

- .....
- архітектура, містобудування, садово-паркове мистецтво;
- ужиткове мистецтво;
- ілюстрації, карти, плани, креслення, ескізи;
- сценічна обробка творів, обробка фольклору для сценічного показу;
- похідні твори;

# Законодавство України

- .....
- збірники творів, збірники обробок, енциклопедії, антології, збірки звичайних даних, складні твори;
- тексти перекладів, дублювань, озвучення, субтитрування аудіовізуальних творів;
- інші твори.

# Законодавство України (суміжні права)

- Виконання літературних, драматичних, музичних, хореографічних, музично-драматичних, фольклорних творів;
- фонограми, відеограми;
- передачі установ мовлення.



# Законодавство України (патентне право)

- винаходи;
- корисні моделі;
- промислові зразки;
- товарні знаки;
- знаки обслуговування;
- фірмові найменування і позначення;
- захист від недобросовісної конкуренції;
- знаки для товарів і послуг;
- сорти рослин;
- компонування інтегральних мікросхем;
- зазначення походження товарів

# Відносини у сфері інтелектуальної власності

Відносини у процесі інтелектуальної діяльності

Відносини у процесі використання і охорони результатів інтелектуальної діяльності (інтелектуальної власності)

# Відносини у сфері інтелектуальної власності

## Відносини між

- замовником і творцем,
- роботодавцем і найманим працівником.

## Відносини між

- власником і будь-якою іншою особою.

# Домашнє завдання

Методи правового регулювання у сфері інтелектуальної власності та інтелектуальної діяльності.

# Об'єкти права інтелектуальної власності в Україні.

*Набуття та здійснення права  
інтелектуальної власності в  
Україні*

# Інтелектуальна і творча діяльність.

- Творчість – пошук нових засобів забезпечення життєдіяльності людини чи суспільства, нових засобів захисту, джерел енергії, корисних копалин, нових практичних рішень, включаючи види дозвілля, способи відпочинку.
- Результат творчості характеризується якісною новизною, неповторністю, оригінальністю та суспільно-історичною унікальністю.

# Інтелектуальна власність і творча діяльність.

- Ст. 41 Конституції України. Кожен має право володіти, користуватися і розпоряджатися своєю власністю, результатами своєї інтелектуальної, творчої діяльності.

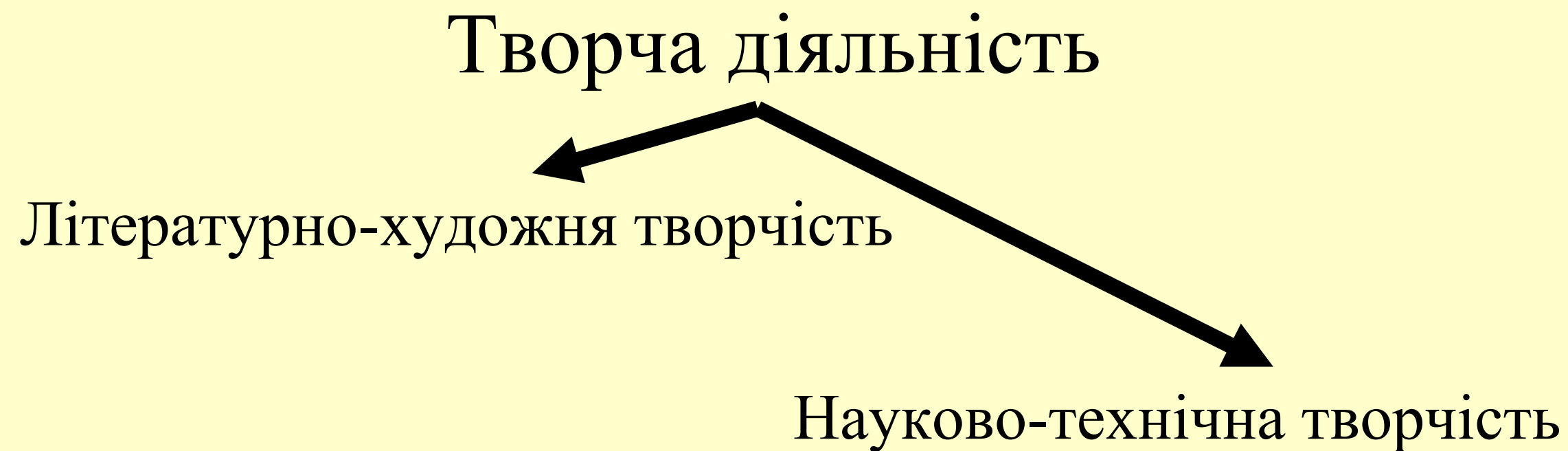

# Інтелектуальна власність.



## Літературно-художня

- Забезпечення внутрішнього світу людини.

## Науково-технічна

- Створення нових засобів виробництва, нових технологій і матеріалів.



# Інтелектуальна власність.

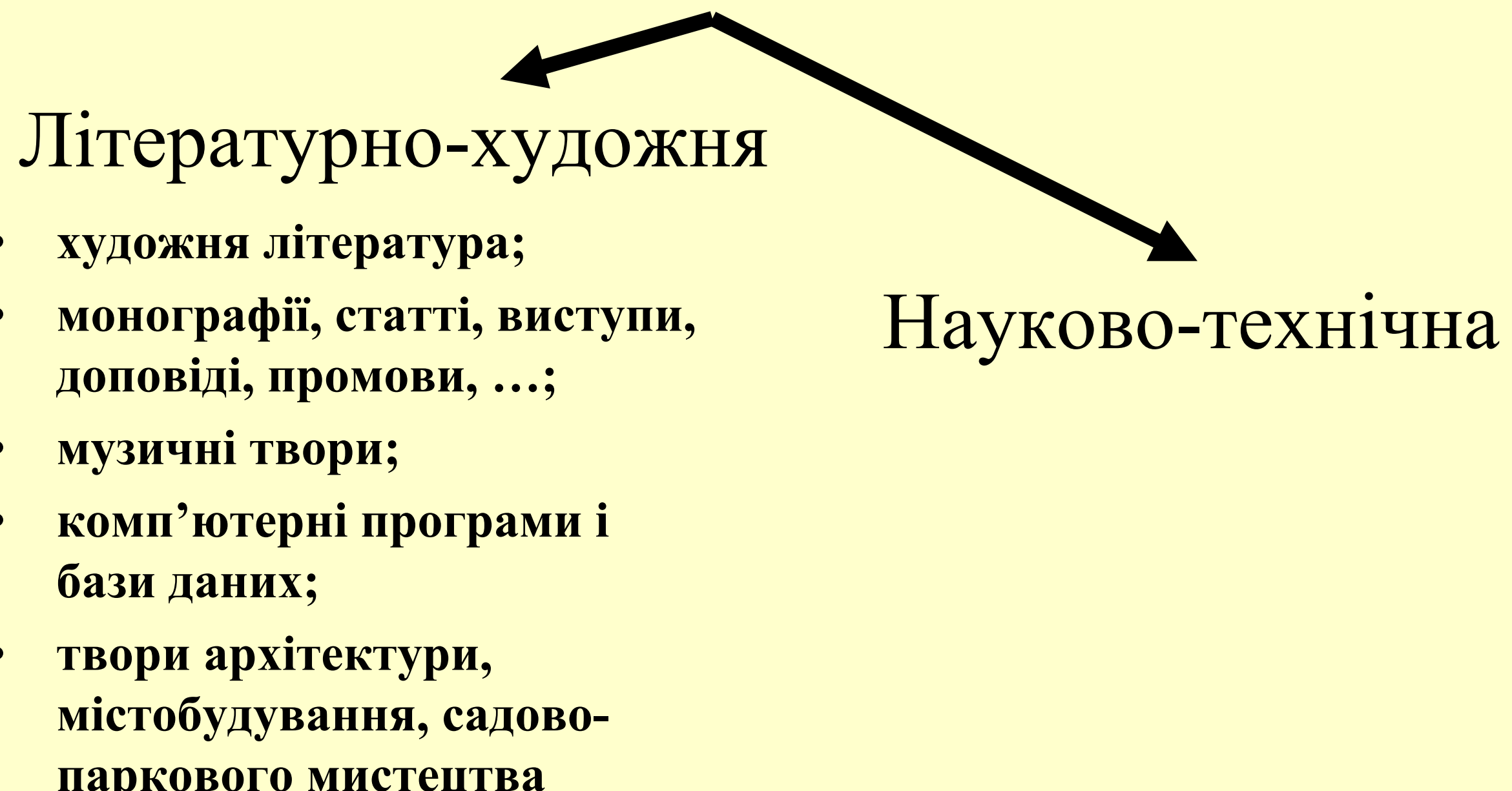

## Літературно-художня

- **художня література;**
- **монографії, статті, виступи, доповіді, промови, ...;**
- **музичні твори;**
- **комп'ютерні програми і бази даних;**
- **твори архітектури, містобудування, садово-паркового мистецтва**

## Науково-технічна

# Інтелектуальна власність.



## Літературно-художня

- .....
- **Виконання, діяльність по виробленню фонограм, відеопрограм, програм передач для радіо- і телемовлення.**

## Науково-технічна

- **винаходи;**
- **корисні моделі;**
- **промислові зразки;**
- **результати селекційної діяльності у рослинництві та тваринництві.**

# Інтелектуальна власність.

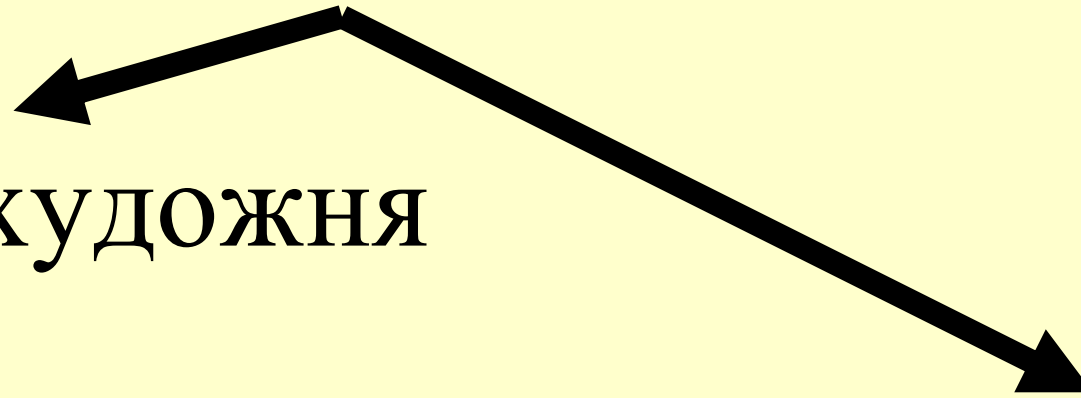

## Літературно-художня

- .....
- Виконання, діяльність по виробленню фонограм, відеопрограм, програм передач для радіо- і телемовлення.

## Науково-технічна

- .....
- Засоби індивідуалізації учасників цивільного обороту товарів і послуг;
- Наукові відкриття.

# Право інтелектуальної власності.

Авторське право та  
суміжні права

Право промислової  
власності

# Об'єкти права інтелектуальної власності.

Об'єкти авторського  
права і суміжного права

Об'єкти індивідуалізації  
учасників цивільного  
обороту товарів і послуг

Об'єкти права  
промислової  
власності

Право на об'єкти засвідчується спеціальним правоохоронним документом

# Об'єкти авторського права

- літературні твори белетристичного, публіцистичного, наукового, технічного характеру;
- виступи, промови, лекції, проповіді;
- комп'ютерні програми;
- бази даних;
- музичні твори;
- драматичні, музично-драматичні, пантоміми, хореографічні твори, сценічні постановки;
- фотографічні твори;

# Об'єкти авторського права

- аудіовізуальні твори;
- твори образотворчого мистецтва;
- твори декоративного ткацтва, кераміки, різьблення, ливарства, ковальства, художнього скла, ювелірні вироби, гончарства;
- твори архітектури, містобудування, садово-паркового мистецтва;
- ілюстрації, карти, плани, креслення, ескізи, пластичні твори (географія, геологія, топографія, техніка, архітектура);
- сценічні обробки творів, обробка фольклору для сценічного показу;
- похідні твори;

# Об'єкти авторського права

- .....
- збірники творів, збірники обробок, енциклопедії, антологія, збірки звичайних даних, складні твори;
- тексти перекладів, дублювань, озвучення, субтитрування аудіовізуальних творів.



# Об'єкти суміжного права

- Виконання літературних, драматичних, музичних, музично- драматичних, хореографічних, фольклорних творів;
- фонограми, відеограми;
- передачі організацій мовлення.

# Об'єкти права промислової власності

- винаходи;
- корисні моделі;
- промислові зразки.



# Патентування наукових розробок

## Лекція №3

### *Охорона прав на об'єкти промислової власності*

# Що таке промислова власність?

результат інтелектуальної діяльності людини в будь-якій сфері технології

результати науково технічної творчості, які можуть бути використані на користь суспільства в будь якій сфері діяльності людей.

# Об'єкти права промислової власності

- винаходи;
- корисні моделі;
- промислові зразки.

# Регулювання відносин у сфері промислової власності

- Відносини, що виникають у зв'язку з набуттям та здійсненням права власності на винаходи в Україні, регулюються Законом України "Про охорону прав на винаходи і корисні моделі".
- Відносини, які виникають у зв'язку з набуттям і здійсненням права власності на промислові зразки в Україні регулюються Законом України "Про охорону прав на промислові зразки".

# Регулювання відносин у сфері науково-технічної творчості

- Закон України “Про наукову і науково-технічну діяльність”;
- Закон України “Про основи державної політики у сфері науки і науково-технічної діяльності”;
- Закон України “Про науково-технічну інформацію”.

# Що таке винахід?

Винахід - технологічне (технічне) вирішення, що відповідає умовам патентоздатності.



# Що таке винахід?

**Винахід** - технологічне (технічне)  
вирішення, що відповідає умовам  
патентоздатності.

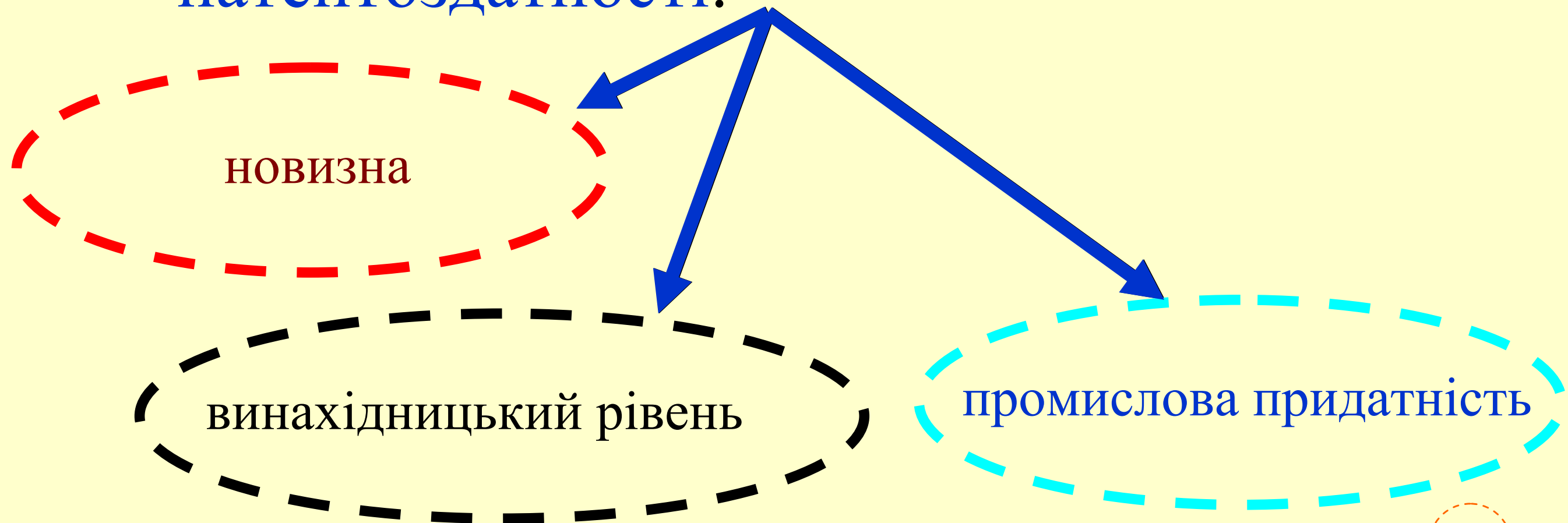

# Які бувають винаходи?

За умовами створення і охорони винаходи

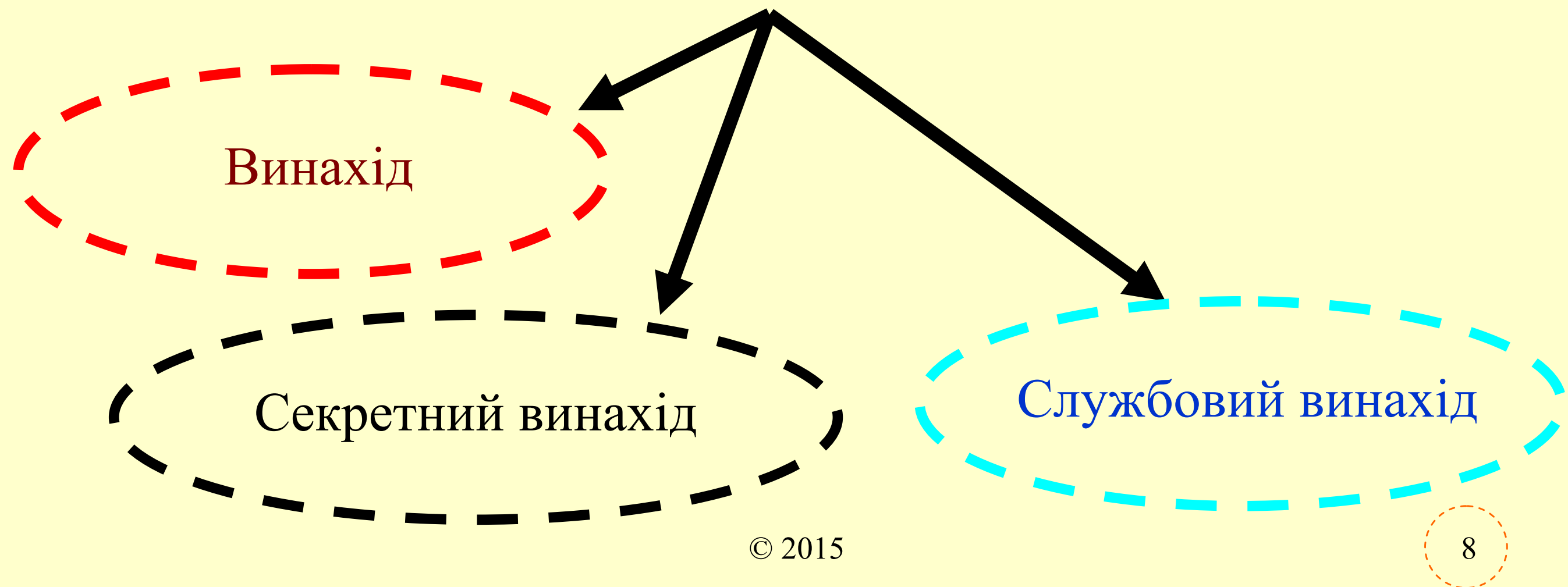

# Які бувають винаходи?

- Секретний винахід це винахід, що містить інформацію, віднесену згідно із Законом України "Про державну таємницю" до Зводу відомостей, що становлять державну таємницю.

# Секретний винахід

Відповідно до Закону України "Про державну таємницю" Звід відомостей, що становлять державну таємницю (ЗВДТ), є єдиною формою реєстрації цих відомостей в Україні. З моменту опублікування ЗВДТ держава забезпечує захист і правову охорону відомостей, які зареєстровані в ньому.

# ЗВДТ

Відомості про науково-технічні ідеї, відкриття, мету, плани, результати застосування науково-дослідних та дослідно-конструкторських робіт зі створення та впровадження спеціальних складових голографічних захисних елементів, призначених для державних потреб або створених на замовлення (для використання) державних органів, володіння інформацією про які дає змогу відтворити технологію виготовлення таких голографічних захисних елементів.

# ЗВДТ

Відомості за окремими показниками про наукові відкриття, зовнішній вигляд, винаходи, зміст, результати науково-дослідних (дослідно-конструкторських) робіт, тактико-технічні характеристики, організацію, технологію розробки (виробництва), модернізацію спеціальних технічних засобів, що розкривають організацію, методику, тактику їх негласного застосування під час вирішення завдань оперативно-розшукової, контррозвідальної чи розвідальної діяльності, володіння якими дає змогу зацікавленій стороні впливати на їх результати, що створює загрозу національним інтересам і безпеці. При засекречуванні ступінь секретності встановлюється і змінюється за рішенням державного експерта з питань таємниць.

# Які бувають винаходи?

- Секретний винахід це винахід, що містить інформацію, віднесену згідно із Законом України "Про державну таємницю" до Зводу відомостей, що становлять державну таємницю.
- Службовий винахід - винахід, створений працівником у зв'язку з виконанням службових обов'язків чи за дорученням роботодавця; або з використанням досвіду, виробничих знань, секретів виробництва і обладнання роботодавця.

# Право і патент на винахід

- Право на винахід охороняється державою і засвідчується патентом.
- Патент - охоронний документ, що засвідчує пріоритет, авторство та право власності на винахід.
- Патент України на винахід діє тільки на території України.
- Строк дії патенту України на винахід становить 20 років від дати пріоритету.



# Умови надання правової охорони

Правова охорона надається винаходу, що не суперечить суспільним інтересам (публічному порядку), принципам гуманності і моралі та відповідає умовам патентоздатності.

## Об'єкти винаходу

- продукт (пристрій, речовина, штам мікроорганізму, культура клітин рослин і тварин);
- спосіб (певна дія, прийом або їх система, яка дає можливість зробити, здійснити що-небудь, досягти чогось);
- застосування раніше відомого продукту чи способу за новим призначенням.

# Умови надання правової охорони

Задовольняти:

суспільні інтереси;

принципи гуманності і моралі;

умови патентоспроможності.

# Патентоспроможність

Патентоспроможність – сукупність властивостей технічного рішення задачі, яка полягає в тому, що воно має всі ознаки, достатні для визнання його винаходом і в разі відповідного оформлення заявних матеріалів може бути захищено патентом.).

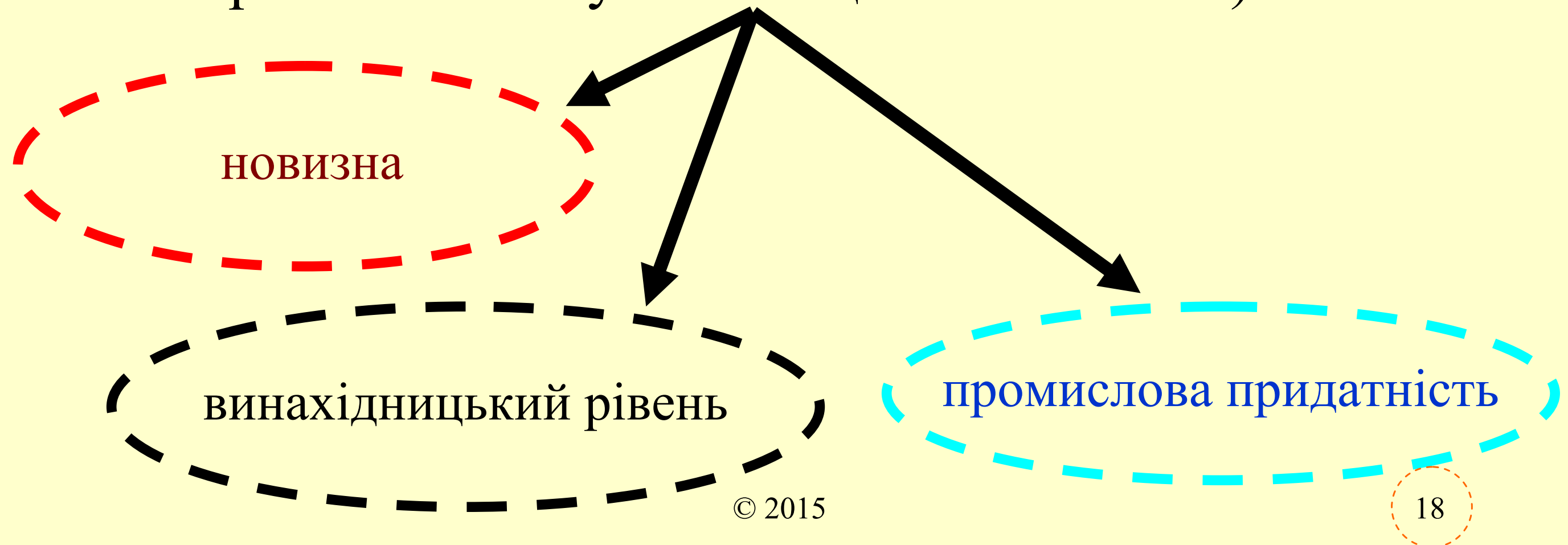

# Новизна винаходу?

Винахід визнається новим, якщо він не є частиною рівня техніки.

**Рівень техніки** включає всі відомості, які стали загальнодоступними у світі до дати подання заявки або, якщо заявлено пріоритет, то до дати її пріоритету.

# Винахідницький рівень винаходу?

Винахід має винахідницький рівень, якщо для фахівця він не є очевидним, тобто не випливає явно із рівня техніки.

Визначення найбільш близького аналога; виявлення ознак, якими відрізняється заявлений винахід від найбільше близького аналога; виявлення рішень з рівня техніки, що мають однакові ознаки і відмінності.

# Винахідницький рівень винаходу?

Винахід має винахідницький рівень, якщо для фахівця він не є очевидним, тобто не випливає явно із рівня техніки.

Винахід має винахідницький рівень, якщо не виявлені рішення, що мають ознаки, збігаються з його ознаками або виявлені спільні ознаки, але вони не впливають на рішення нового завдання.

# Чи є винахід промислово придатним?

Винахід визнається промислово придатним, якщо його може бути використано у промисловості або в іншій сфері діяльності.



# Що таке корисна модель?

*Корисна модель* - конструктивне виконання пристрою (механізму, машини, приладу) з чітко визначеними просторовим положенням (наявність елементів, їх розташування та зв'язки між ними).

# Об'єкти корисної моделі

Суть корисної моделі полягає у раціональному конструюванні та оригінальному компонуванні пристрою.

**Об'єкт** - конструктивне виконання пристрою з вираженими просторовими ознаками.

# Відмінність винаходу і корисної моделі

- продукт;
  - спосіб;
  - застосування відомого продукту чи способу за новим призначенням.
- конструктивне виконання пристрою.

Корисна модель стосується лише продукту (пристрою).

# Умови надання правової охорони

Правова охорона надається корисній моделі, що не суперечить суспільним інтересам, принципам гуманності і моралі та відповідає умовам патентоспроможності.

# Умови надання правової охорони

Правова охорона надається корисній моделі, що не суперечить суспільним інтересам, принципам гуманності і моралі та відповідає умовам патентоспроможності.

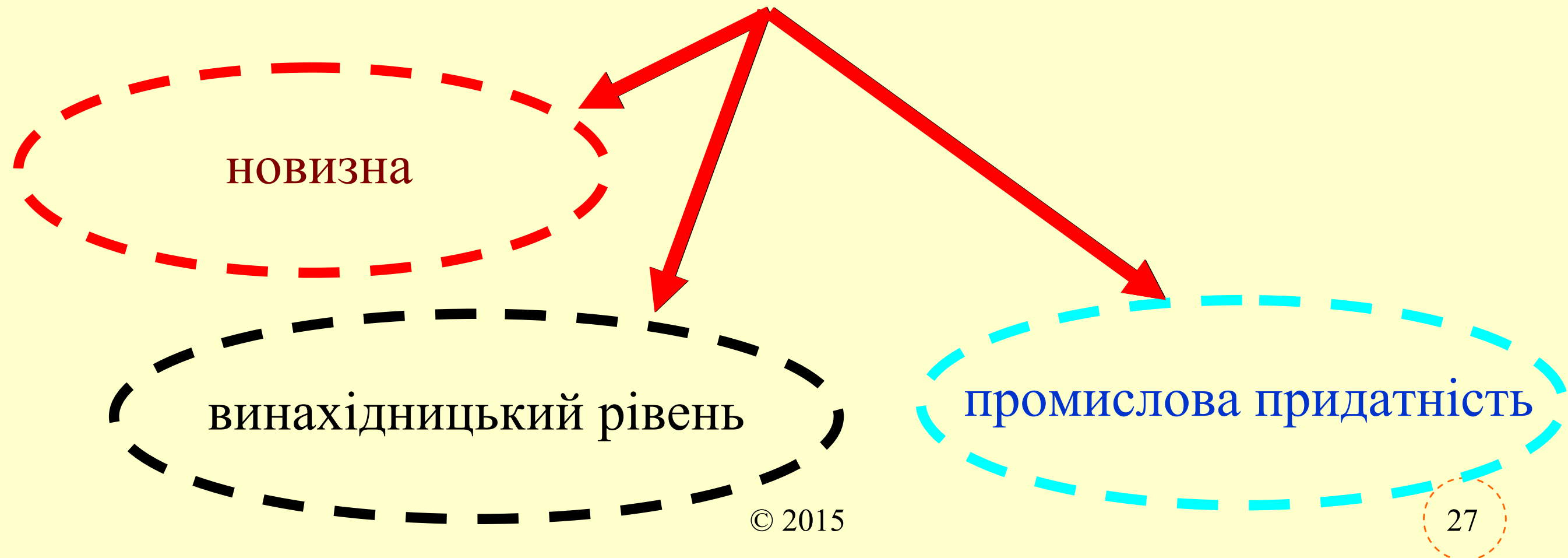

## УМОВИ НОВИЗНИ

Умова новизни виконана, якщо до дати пріоритету, суть не була розкрита настільки, що можливе виконання і/або повторення, і містить сукупність нових ознак.

Новизна визначається у світовому масштабі за рівнем техніки.

Не раніше за 12 місяців при розкритті автором у наукових джерелах.

# Право на корисну модель

- Право власності на корисну модель засвідчується патентом.
- Строк дії патенту становить 20 років від дати пріоритету.
- Патент України на корисну модель діє тільки на території України.

# Регулювання відносин у сфері промислової власності (промисловий зразок)

Відносини, які виникають у зв'язку з набуттям і здійсненням права власності на промислові зразки в Україні регулюються Законом України "Про охорону прав на промислові зразки".



# Що таке промисловий зразок?

*Промисловий зразок* - результат творчої діяльності людини у галузі художнього конструювання.

# Об'єкти промислового зразку

визначають зовнішність виробу і спрямовані на задоволення естетичних та ергономічних потреб людини.

## Естетичні потреби людини.

Естетичні категорії (ознаки) – це відчуття, смаки, оцінки, переживання, ідеї, ідеали, міркування, судження.

Естетичні категорії – духовні моделі, які формують потребу у відчутті прекрасного (є відносними визначеннями, оскільки відчуття прекрасного у кожного відрізняється).

Естетичні потреби історично змінюються і розвиваються, відображаючи певні етапи у розвитку людства. Естетичні вподобання також змінюються, як у часі, так і у просторі.

# Ергономічні потреби людини.

Ергономічність – це сукупність властивостей, які характеризують пристосованість конструкції товару до взаємодії зі споживачем (користувачем) з урахуванням фізико-біологічних особливостей людини.

# Об'єкти промислового зразку

- форма;
- малюнок;
- розфарбування;
- їх поєднання.

# “Не промисловий зразок”!

- об'єкти архітектури (крім малих архітектурних форм);
- промислові, гідротехнічні та інші стаціонарні споруди;
- друкована продукція як така;
- об'єкти нестійкої форми з рідких, газоподібних, сипких або подібних їм речовин тощо.

# Умови надання правової охорони

Правова охорона надається промисловому зразку, що не суперечить суспільним інтересам, принципам гуманності і моралі та відповідає умовам патентоспроможності.

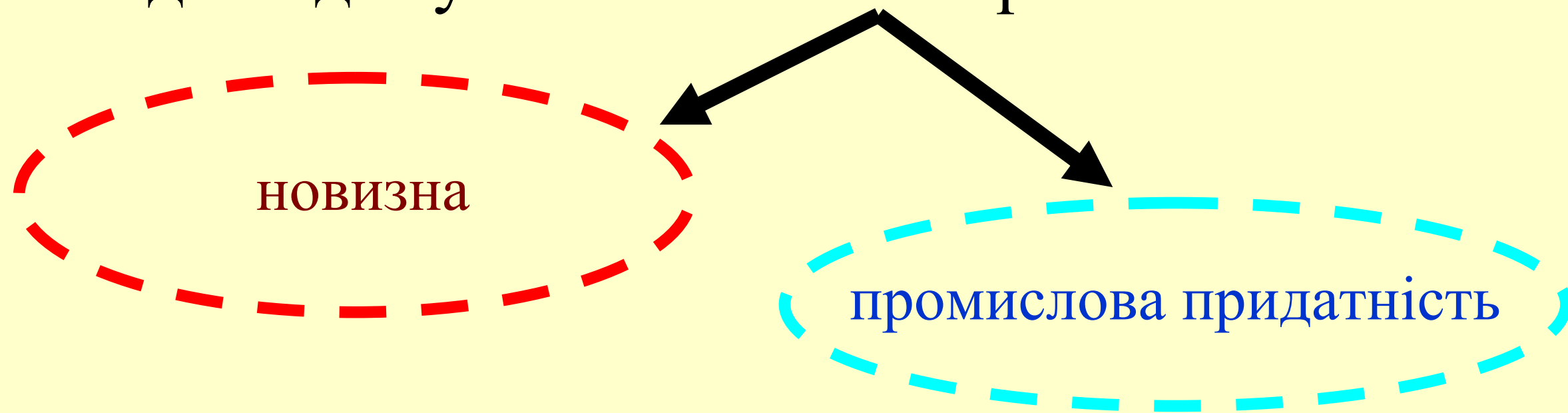

## УМОВИ НОВИЗНИ

Промисловий зразок є новим, якщо сукупність його суттєвих ознак була невідома у світі до дати пріоритету.

Не раніше за 6 місяців при розкритті автором.





# Право на промисловий зразок

- Право власності на промисловий зразок засвідчується патентом.
- Строк дії патенту на промисловий зразок становить 10 років від дати подання заявки і продовжується за клопотанням власника, але не більше як на п'ять років.
- Патент України на промисловий зразок діє тільки на території України.

# Право на одержання патенту

- Право на одержання патенту має винахідник.
- Винахідники, які спільно створили винахід, мають однакові права на одержання патенту.
- Не визнаються винахідниками фізичні особи, які не внесли особистого творчого внеску у створення, а надали винахіднику тільки технічну, організаційну чи матеріальну допомогу при його створенні і (або) оформленні заявки.
- Винахіднику належить право авторства, яке є невід'ємним особистим правом і охороняється безстроково. Винахідник має право на присвоєння свого імені створеному ним винаходу.

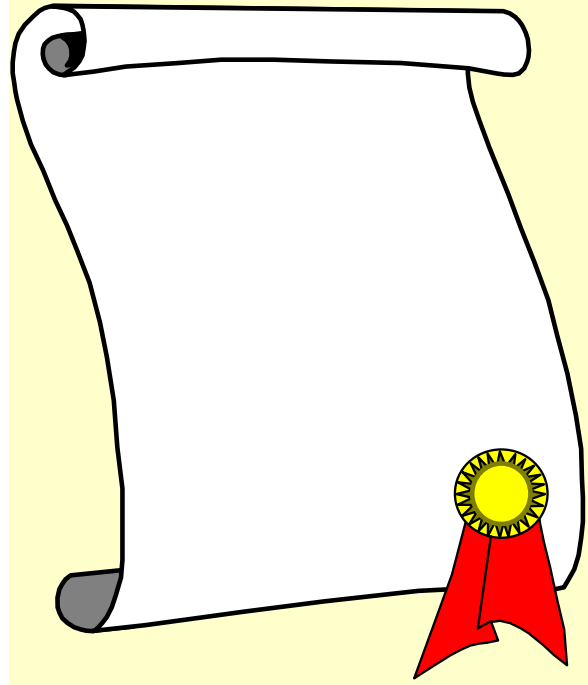

# Патентування наукових розробок

## Лекція №4

### *Надання правової охорони*

# Об'єкти права промислової власності

- Результати інтелектуальної праці набувають правової охорони (стають об'єктами права промислової власності) лише після їх оформлення!
- Процедуру оформлення визначено Законами України.

# Як отримати патент?

Особа, яка бажає одержати патент на винахід (корисну модель, промисловий зразок) і має на це право, подає заявку на його видачу до Державного підприємства "Український інститут промислової власності" (Укрпатент), який здійснює приймання, розгляд та проведення експертизи заявок.

# Як отримати патент?

Особа, яка бажає одержати патент на винахід (корисну модель, промисловий зразок) і має на це право, подає заявку на його видачу до Державного підприємства "Український інститут промислової власності" (Укрпатент), який здійснює приймання, розгляд та проведення експертизи заявок.

# Український інститут промислової власності

**Український інститут промислової власності є державним підприємством, яке знаходиться у сфері управління Міністерства освіти і науки України (із Статуту Державного підприємства "Український інститут промислової власності", затвердженого Міністром освіти і науки України В. Кременем 2000 р.).**

# Український інститут промислової власності





# Український інститут промислової власності

Інститут є єдиним в Україні органом, що проводить експертизу заявок на об'єкти промислової власності (винаходи, корисні моделі, промислові зразки, знаки для товарів і послуг, топографії інтегральних мікросхем, зазначення походження товарів тощо) на відповідність умовам надання правової охорони, виносить рішення щодо видачі охоронних документів, забезпечує здійснення державної реєстрації об'єктів промислової власності та офіційної публікації відомостей про них.

# Мета і предмет діяльності

Інститут створено з метою проведення на наукових засадах експертизи заявок на об'єкти промислової власності на відповідність умовам надання правової охорони, забезпечення роботи Державних реєстрів, передбачених чинним законодавством у сфері охорони промислової власності, проведення науково-дослідних робіт та інших дій щодо надання правової охорони таким об'єктам.

# Головні завдання

- приймання заявок на видачу охоронних документів на об'єкти промислової власності, проведення експертизи заявок на об'єкти промислової власності на відповідність їх умовам надання правової охорони, забезпечення здійснення державної реєстрації об'єктів промислової власності і змін їх правового статусу та офіційної публікації відповідних відомостей;
- участь у розробці пропозицій формування державної політики в сфері охорони промислової власності, заходів щодо її реалізації та здійсненні цих заходів;
- участь у розробці пропозицій щодо вдосконалення законодавства в сфері охорони промислової власності;
- забезпечення, в межах своїх повноважень, виконання міжнародних зобов'язань України в сфері охорони промислової власності, участь у підготовці та укладанні міжнародних договорів України з питань охорони промислової власності;

# Головні завдання

- .....
- участь в організації **підготовки та підвищення кваліфікації спеціалістів** з питань охорони промислової власності;
- забезпечення здійснення **державної реєстрації договорів** про передачу права власності на об'єкти промислової власності, що охороняються в Україні, та договорів про видачу дозволу (**ліцензійних договорів**) на їх використання;
- забезпечення **виконання** завдань **Державної програми інформатизації України** в частині, що стосується промислової власності;

# Головні завдання

- .....
- **інформаційне забезпечення** функціонування державної системи охорони промислової власності: створення, актуалізація та забезпечення функціонування патентно-інформаційної бази, необхідної для проведення експертизи та довідково-пошукового апарату;
- забезпечення фізичних та юридичних осіб інформацією про об'єкти промислової власності;
- забезпечення **формування фондів національної патентної документації** в органах державної системи науково-технічної інформації України;
- проведення науково-дослідних робіт і підготовка пропозицій з питань **удосконалення методології проведення експертизи**, підвищення її якості, юридичного та технологічного забезпечення;
- **участь у судових справах** стосовно об'єктів промислової власності;
- матеріально-технічне і методологічне забезпечення в сфері охорони промислової власності.

# Український інститут промислової власності

<http://www.uipv.org.ua>

ДП «УІПВ» ("Український інститут  
промислової власності")

# Український інститут промислової власності

Державне підприємство  
«Український інститут промислової власності»  
(ДП «УІПВ»)

пошук

UKR ENG

Послуги Збори і держмито Заходи Контакти

Про ДП "Український інститут промислової власності"  
Об'єкти промислової власності  
Спеціальне законодавство України у сфері промислової власності  
Стандарти у сфері інтелектуальної власності  
Користувачам патентної інформації  
Бази даних, інформаційно-довідкові системи, патентно-інформаційні продукти на оптичних носіях інформації  
Подання електронних заявок  
Патентно-інформаційні фонди  
Офіційні публікації  
Філія "Український центр інноватики та патентно-інформаційних послуг"  
Патентні повірені  
Статті та доповіді  
Гіперпосилання  
Банківські реквізити  
Карта сайту

**"Винахід року – 2012"**  
Триває прийом матеріалів для участі в Всеукраїнському конкурсі "Винахід року – 2012".

**Запрошуємо на семінар**  
26 жовтня 2012 року Державна служба інтелектуальної власності України спільно з Державним підприємством "Український інститут промислової власності" проводять семінар "Безпаперові інформаційні технології в процесах взаємодії закладу експертизи із заявником".

**24.10.2012 Підтримано Концепцію розвитку інформаційно-технічного забезпечення ДП "УІПВ"**  
Национальна комісія, що здійснює державне регулювання у сфері зв'язку та інформатизації, прийняла рішення підтримати Концепцію розвитку інформаційно-технічного забезпечення основних видів діяльності Державного підприємства "Український інститут промислової власності" на 2013 – 2015 роки (Концепція). >>>

**23.10.2012 Інноватика в сучасній освіті**  
У період з 16 по 18 жовтня в Києві відбулася IV Національна виставка-презентація "Інноватика в сучасній освіті", організована Міністерством освіти і науки, молоді та спорту України, Національною академією педагогічних наук України та компанією "Виставковий Світ". Державна система правової охорони інтелектуальної власності України була представлена на форумі Філією "Український центр інноватики та патентно-інформаційних послуг" Державного підприємства "Український інститут промислової власності" (УкрЦІПП). >>>

**22.10.2012 Незабаром семінар з питань впровадження безпаперових інформаційних технологій**  
26 жовтня 2012 року Державна служба інтелектуальної власності України спільно з Державним підприємством «Український інститут промислової власності» (ДП «УІПВ») проводять семінар «Безпаперові інформаційні технології в процесах взаємодії закладу експертизи із заявником». >>>

**15.10.2012 У Вашингтоні відбулися слухання щодо перегляду доступу України до Генералізованої системи преференцій США**  
2 жовтня 2012 року в офісі Торговельного представника США в м. Вашингтон відбулися слухання щодо перегляду доступу України до Генералізованої системи преференцій США (ГСП), ініційовані Міжнародним альянсом інтелектуальної власності (МАІВ). У засіданні від української сторони взяли участь Сергій Наливайко, начальник управління контролю за використанням об'єктів інтелектуальної власності Державної служби інтелектуальної власності України, та Денис Михайлюк, перший секретар Посольства України в США. >>>

**12.10.2012 Реєстрація ОПВ за 9 місяців 2012 року**  
Протягом **9 місяців 2012 року** надійшло 36328 заявок на об'єкти промислової власності (ОПВ), що на 3% більше, ніж за аналогічний період минулого року. Серед заявок: 3665 - на винаходи, 7619 - на корисні моделі, 16915 - на знаки для товарів і послуг за національною процедурою, в тому числі 3541 - від іноземних заявників, що на 16 % перевищує показники 9 місяців 2011 року. Загальна кількість охоронних документів на ОПВ, зареєстрованих протягом 9 місяців 2012 року, становить 23001.

**11.10.2012 Реєстрація ОПВ у вересні 2012 року**  
У **вересні 2012 року** надійшло 3523 заявки на об'єкти промислової власності (ОПВ). Серед них: 326 заявок на винаходи, 616 заявок на корисні моделі, 1716 заявок на знаки для товарів і послуг за національною процедурою, в тому числі 297 - від іноземних заявників. За міжнародною процедурою надійшло 646 заявок. Загальна кількість охоронних документів на ОПВ, зареєстрованих протягом вересня 2012 року, становить 2285.

# Хто має право на одержання патенту?

- Подати заявку можуть:

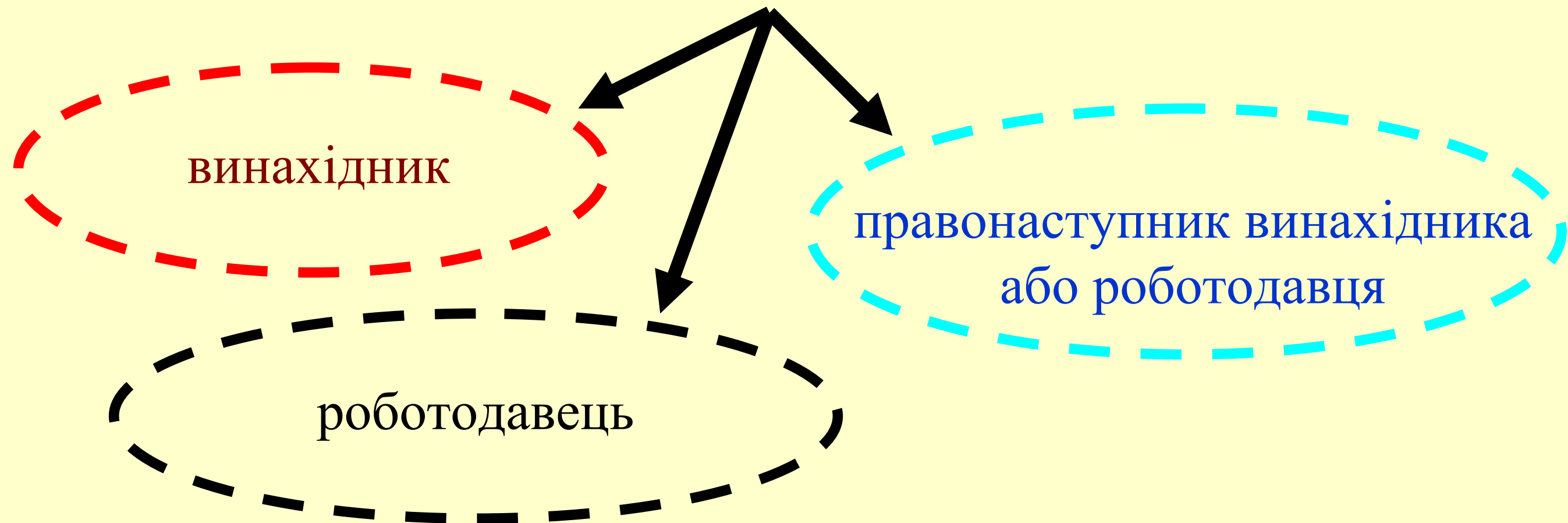



# Заявка

Заявка - це сукупність документів, необхідних для видачі патенту України на винахід (корисну модель).

Вимоги до складу й оформлення матеріалів заявки, порядку подання заявки визначені "Правилами складання і подання заявки на винахід та заявки на корисну модель" (Наказ МОН № 197 від 15.03.2002 р., що зареєстрований в Міністерстві юстиції України за № 364/6652 від 15 квітня 2002 року) і є **обов'язковими для заявників**.

# Заявка

Заявка складається українською мовою і повинна містити:

- заяву про видачу патенту України;
- опис винаходу;
- формулу винаходу;
- креслення (якщо на них є посилання в описі);
- реферат.

# Заява

Заява про видачу патенту, відомості про заявника, формальні дані, ...

# Заява

Додаток до пункту 6.1 Правил складання та подання заявки на промисловий зразок, затверджених наказом Міністерства освіти і науки України від 18.02.2002 № 110					
Номер заявки, визначений заявником (22) Дата подання заявки			Дата подання (51) МКПЗ (21) Номер заявки		
Пріоритет			МІНІСТЕРСТВО ОСВІТИ І НАУКИ УКРАЇНИ Державний департамент інтелектуальної власності Державне підприємство "Український інститут промислової власності" вул. Глазунова, 1, м. Київ-42, 01601		
ЗАЯВА про видачу патенту України на промисловий зразок					
<input type="checkbox"/> Подаючи нижчезазначені документи, прошу (просимо) видати патент України на промисловий зразок					
(71) Заявник(и)				Код за ЄДРПОУ (для українських заявників)	
(зазначається ім'я або повне найменування заявника(ів), його (їх) місце проживання або місцезнаходження та код держави згідно із стандартом BOIB ST.3. Дані про місце проживання авторів - заявників наводяться за кодом (72))					
Пропшу (просимо) встановити пріоритет <input type="checkbox"/> заявки за датою <input type="checkbox"/> подання попередньої заявки в державі - учасниці Паризької конвенції (навести дані за кодами (31), (32), (33)) <input type="checkbox"/> відкриття виставки (навести дані за кодом (23))			Посилання на інші юридично пов'язані заявки та зареєстровані охоронні документи:  <input type="checkbox"/> подання до Держдепартаменту попередньої заявки, з якої виділено цю заявку (навести дані за кодом (62))  <input type="checkbox"/> подання до Держдепартаменту заявки або реєстрації промислового зразка, який є варіантом цього зразка (навести дані за кодом (66))		
(31) Номер попередньої заявки	(32) Дата подання попередньої заявки	(33) Код держави подання попередньої заявки згідно із стандартом BOIB ST. 3	(23) Дата відкриття виставки	(62) Номер та дата подання до Держдепартаменту у попередньої заявки, з якої виділено цю заявку	(66) Дата та номер реєстрації промислового зразка, який є варіантом цього зразка
(54) Назва промислового зразка					
(98) Адреса для листування					
Телефон		Телеграф		Факс	
(74) Ім'я та реєстраційний номер представника у справах інтелектуальної власності або ім'я іншої довіреної особи					

Перелік документів, що додаються	Кількість арк.	Кількість прим.	Підстави щодо виникнення права на подання заявки й одержання патенту (без подання документів), якщо заявником(ами) не є автор(и): <input type="checkbox"/> є документ про передачу прав автором(ами) або роботодавцем(ями) правонаступнику(ам) <input type="checkbox"/> є документ про право спадкування
<input type="checkbox"/> опис промислового зразка		1	
<input type="checkbox"/> комплект зображень виробу		2	
<input type="checkbox"/> креслення, схеми, карти		1	
<input type="checkbox"/> документ про сплату збору за подання заявки		1	
<input type="checkbox"/> документ, який підтверджує наявність підстав для зменшення збору або звільнення від сплати збору		1	
<input type="checkbox"/> документ про участь у виставці		1	
<input type="checkbox"/> копія попередньої заявки, яка підтверджує право на пріоритет		1	
<input type="checkbox"/> переклад заявки на українську мову		2	
<input type="checkbox"/> документ, який підтверджує повноваження довіреної особи (довіреність)			
<input type="checkbox"/> інші документи:			
(72) Автор(и) Автори-заявники (повне ім'я)	Місце проживання та код держави згідно із стандартом BOIB ST. 3 (для іноземних осіб - тільки код держави)		Підпис(и) автора(ів) - заявника(ів)
Я (ми) _____ _____ (повне ім'я)			
Пропшу (просимо) не згадувати мене (нас) як автора(ів) при публікації відомостей про патент. Підпис (и) автора(ів) _____			
Підпис(и) заявника(ів) _____			
Дата підпису  М. П.	Якщо заявником є юридична особа, то підпис особи, що має на це повноваження, із зазначенням посади скріплюється печаткою. Якщо всі автори виступають заявниками, то їх підписи наводяться за кодом (72)		

**Примітка.** Потрібне позначити значком "X".

# Опис

Опис об'єкта промислової власності має  
викладати сутність досягнення

# Опис

Опис об'єкта промислової власності має викладати сутність досягнення настільки повно і ясно, щоб його міг здійснити фахівець у цій галузі.

# Формула

Стисло виражає сутність об'єкта промислової власності.

**Формула** – патентна вимога, яка містить **сукупність істотних ознак** винаходу (корисної моделі), **достатню для досягнення заявленого заявником технічного результату.**

# Реферат

Реферат складається для інформаційних цілей.

**Не можна** – використовувати реферат для іншої мети (тлумачення формули, визначення рівня техніки тощо).



# Креслення

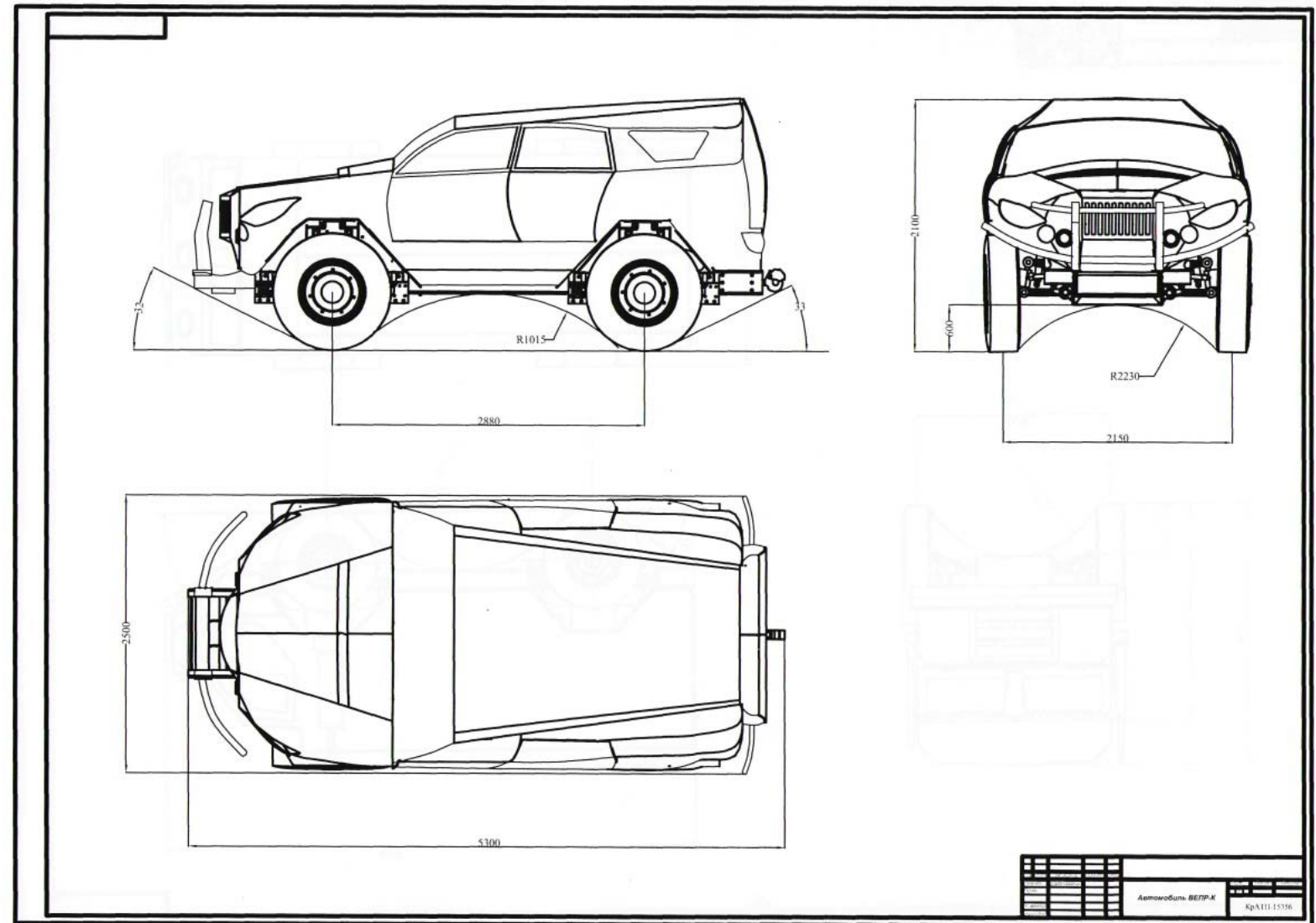
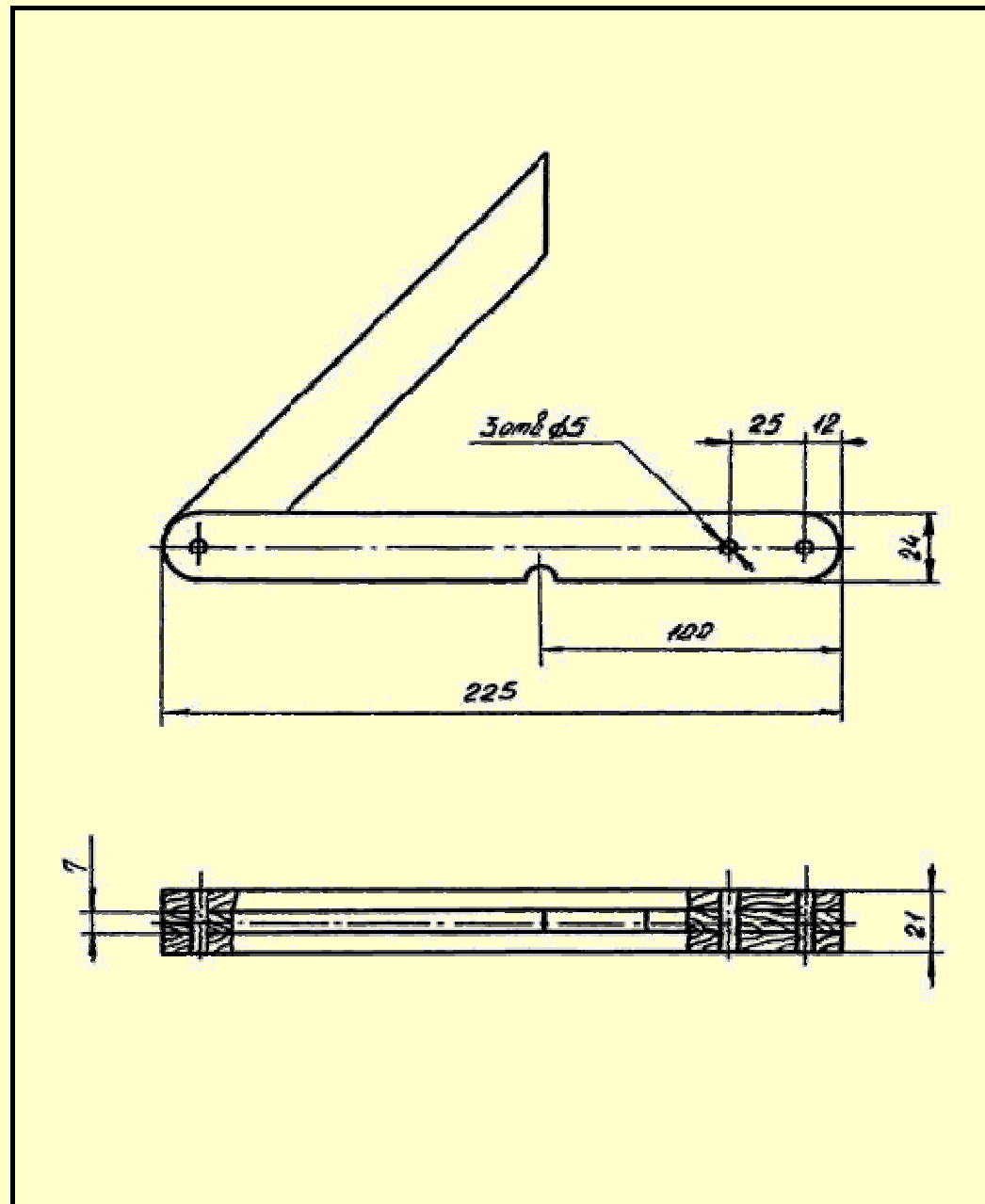

Трудове завдання				
Зм.	Арх.	№ докум.	Підпис	Дата
Малка 1			Літера	Маса
			у	Масшт.
			Аркуш	Аркушів
Берега			БДПУ	

Дата надходження

Дата одержання Установою заявки.

# Заявка

Заявка повинна стосуватися одного або групи винаходів, пов'язаних єдиним винахідницьким задумом.

За наявності кількох заявників, один із них може бути призначений іншими заявниками як спільна довірена особа (спільний представник).

За дорученням заявника заявку може подати представник у справах інтелектуальної власності (патентний повірений), зареєстрований відповідно до "Положення про представника у справах інтелектуальної власності (патентного повіреного)", затвердженого постановою Кабінету Міністрів України № 938 від 27 серпня 1997 р.

# Патентний повірений

"Положення про представника у справах інтелектуальної власності (патентного повіреного)", затвердженого постановою Кабінету Міністрів України № 938 від 27 серпня 1997 р.

визначає правовий статус представників у справах інтелектуальної власності (патентних повірених) і регулює відносини, пов'язані з набуттям, реалізацією і припиненням права займатися діяльністю патентного повіреного.

# Патентний повірений

Патентний повірений повинен бути громадянином України, який:

- постійно проживає в Україні;
- має повну вищу освіту, а також повну вищу освіту в сфері охорони інтелектуальної власності;
- має не менш як п'ятирічний досвід практичної роботи у сфері охорони інтелектуальної власності;
- склав кваліфікаційні екзамени, пройшов атестацію і одержав свідоцтво на право займатися діяльністю патентного повіреного.

# Патентний повірений

Патентний повірений надає фізичним та юридичним особам, які він представляє, допомогу і послуги, пов'язані з охороною прав на об'єкти інтелектуальної власності, представляє інтереси зазначених осіб у Держпатенті та установах, що належать до сфери його управління, а також судових органах, кредитних установах, у відносинах з іншими фізичними та юридичними особами.

# Заявка

Якщо до складу заявників входить фізична особа, яка проживає на території України чи юридична особа, яка має постійне місцезнаходження на території України, то заявку може бути подано без залучення патентного повіреного за умови зазначення адреси для листування в Україні.

# Розгляд заявки

Патент України на винахід видається за результатами експертизи заявки.



# Експертиза заявки

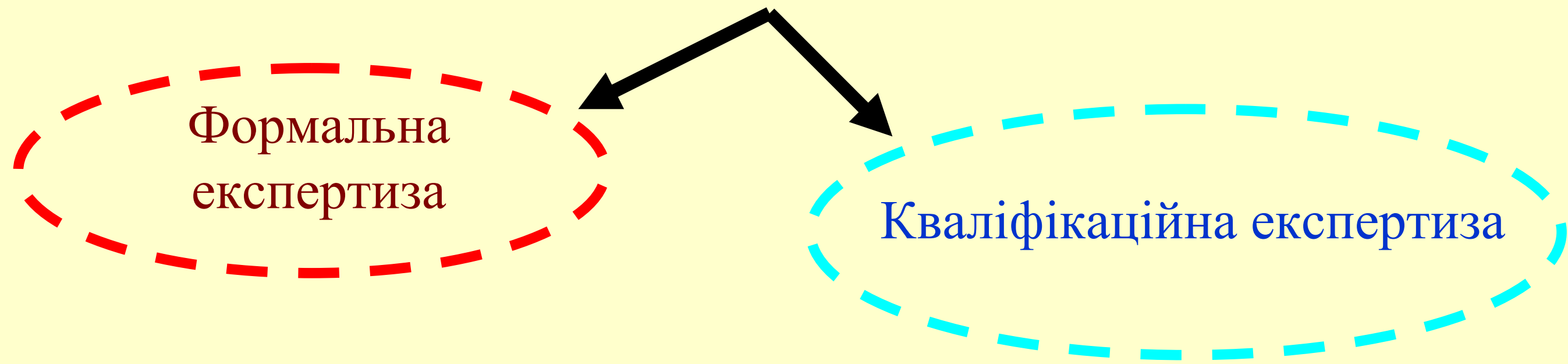

# Формальна експертиза

Укрпатент проводить формальну експертизу заявок, поданих до Держдепартаменту, щодо яких прийняті рішення про встановлення дати подання.

Експертизу заявки за формальними ознаками проводять без спеціального клопотання заявника.

# Зміст формальної експертизи

- зазначення виду патенту і об'єкта правової охорони в матеріалах заявки;
- відповідність об'єкта, що заявляється, умовам надання правової охорони;
- наявність та правильність подання документів, якщо за заявкою заявлено пріоритет;
- наявність документа про сплату збору за подання заявки та дотримання встановлених до нього вимог;

# Зміст формальної експертизи

- ...
- дотримання порядку подання заявки, наявність і правильність оформлення довіреності;
- наявність документів у складі заявки відповідно до пункту 3.1 Правил складання;
- дотримання встановлених до документів заявки вимог відповідно до розділів 3-15 Правил складання, які можуть бути перевірені без аналізу суті;

# Зміст формальної експертизи

- ...
- відповідність заявки вимозі єдиності винаходу (корисної моделі);
- дотримання вимог до оформлення додаткових матеріалів та порядку їх подання;
- правильність визначення класифікаційного(их) індексу(ів) відповідно до діючої редакції МПК.

# Термін формальної експертизи

Першим документом щодо формальної експертизи, який має бути направлений заявнику не пізніше 6 місяців від дати подання заявки, може бути відповідний запит, повідомлення або рішення.

# Кваліфікаційна експертиза

Експертиза по суті - експертиза, що встановлює відповідність заявленого винаходу умовам патентоспроможності (новизні, винахідницькому рівню, промисловій придатності).

# Кваліфікаційна експертиза

Під час проведення кваліфікаційної експертизи перевіряють:

- формулу винаходу;
- додаткові матеріали;
- відповідність винаходу або групи винаходів умовам патентоспроможності.
- додатково перевіряють відповідність винаходу умовам надання правової охорони;
- додатково перевіряють наявність підстав для встановлення дати пріоритету.



# Новизна

Винахід визнається новим, якщо він не є частиною рівня техніки.

Рівень техніки включає всі відомості, які стали загальнодоступними у світі до дати подання заявки або, якщо заявлено пріоритет, до дати її пріоритету.

# Патентна експертиза. Критерій патентоспроможності.

- Основним принципом патентної експертизи є принцип первісної відмови (експерт вважає, що в заявці все є помилкою, а винахідник - жертва обману).
- Відсіювання претензійних і безграмотних заявок, що якраз і здійснює патентне бюро, - важливий засіб захисту суспільства від втрат, неправильних судових витрат в майбутньому, “інформаційного шуму та хаосу”.

# Патентна експертиза. Критерій патентоспроможності.

- Експертиза обмежена вузькою метою - винахід, який претендує на отримання патенту, розглядається лише з точки відповідності умовам патентоспроможності за бінарною схемою (“так”–“ні”).

# Винахідницький рівень

- Винахід має винахідницький рівень, якщо для фахівця він не є очевидним, тобто не впливає явно із рівня техніки.

# Промислова придатність

- Винахід (корисна модель) визнається промислово придатним, якщо його може бути використано у промисловості або в іншій сфері діяльності.

# Реєстрація патенту

- На підставі рішення про видачу патенту і за наявності документа про сплату державного мита за його видачу здійснюється державна реєстрація патенту та публікація відомостей про його видачу у офіційному бюлетені.
- Видача патенту проводиться у місячний строк після його державної реєстрації.

## Вимога єдиності винаходу

Заявка на винахід повинна стосуватися одного винаходу або групи винаходів, пов'язаних єдиним винахідницьким задумом.

## Вимога єдиності винаходу

Група винаходів визнається пов'язаною єдиним винахідницьким задумом, якщо має місце технічний взаємозв'язок між цими винаходами, що виражається однією або сукупністю однакових чи відповідних суттєвих ознак, які визначають внесок у рівень техніки кожного із заявлених винаходів, які розглядаються в сукупності.



# Вимога єдиності винаходу

Визначення того, чи є група винаходів настільки взаємозв'язаною, що вона утворює єдиний винахідницький задум, повинно проводитись незалежно від того, заявляються ці винаходи в окремих пунктах або як альтернатива в одному пункті формули винаходу.

# Вимога єдиності винаходу

## визнається дотриманою, якщо:

- заявка стосується одного винаходу, тобто одного продукту, способу чи застосування раніше відомого продукту або способу за новим призначенням;
- заявка стосується одного винаходу, який охарактеризований з розвитком або уточненням окремих конкретних варіантів його здійснення, що не супроводжується заміною чи вилученням окремих ознак, наведених у незалежному пункті формули винаходу;
- заявка стосується групи винаходів, які пов'язані єдиним винахідницьким задумом.

# Вимога єдиності винаходу

Вимозі єдиності може відповідати група винаходів, зокрема, якщо:

- заявка стосується винаходів, один з яких призначений для одержання (виготовлення) іншого;
- винаходів, один з яких призначений для здійснення іншого;
- винаходів, один з яких призначений для використання іншого (в іншому);
- винаходів, які є об'єктами одного виду, однакового призначення і які забезпечують одержання одного і того самого технічного результату (варіанти).

# Вимога єдиності корисної моделі

Вимога єдиності корисної моделі визнається дотриманою, якщо:

- заявка стосується однієї корисної моделі, тобто одного пристрою;
- заявка стосується однієї корисної моделі, яка охарактеризована з розвитком або уточненням окремих конкретних варіантів її здійснення, що не супроводжується зміною чи вилученням окремих ознак, наведених у незалежному пункті формули.

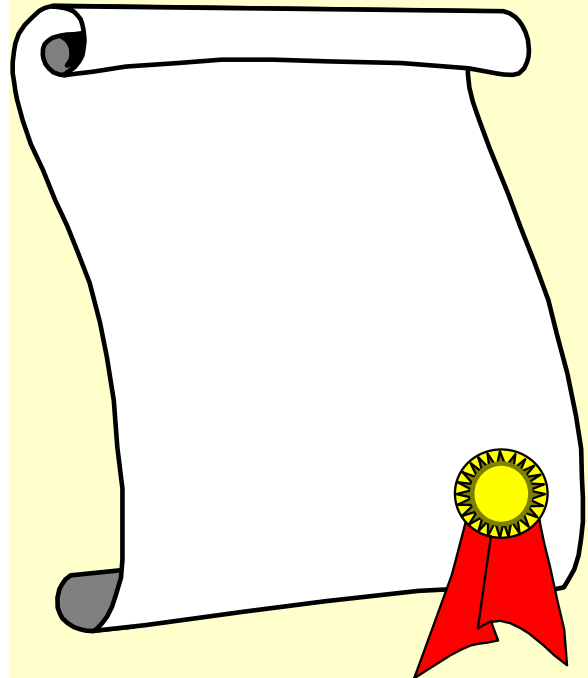

# Патентування наукових розробок

## Лекція №5

### *Службові винаходи*

# Які бувають винаходи?

За умовами створення і охорони винаходи

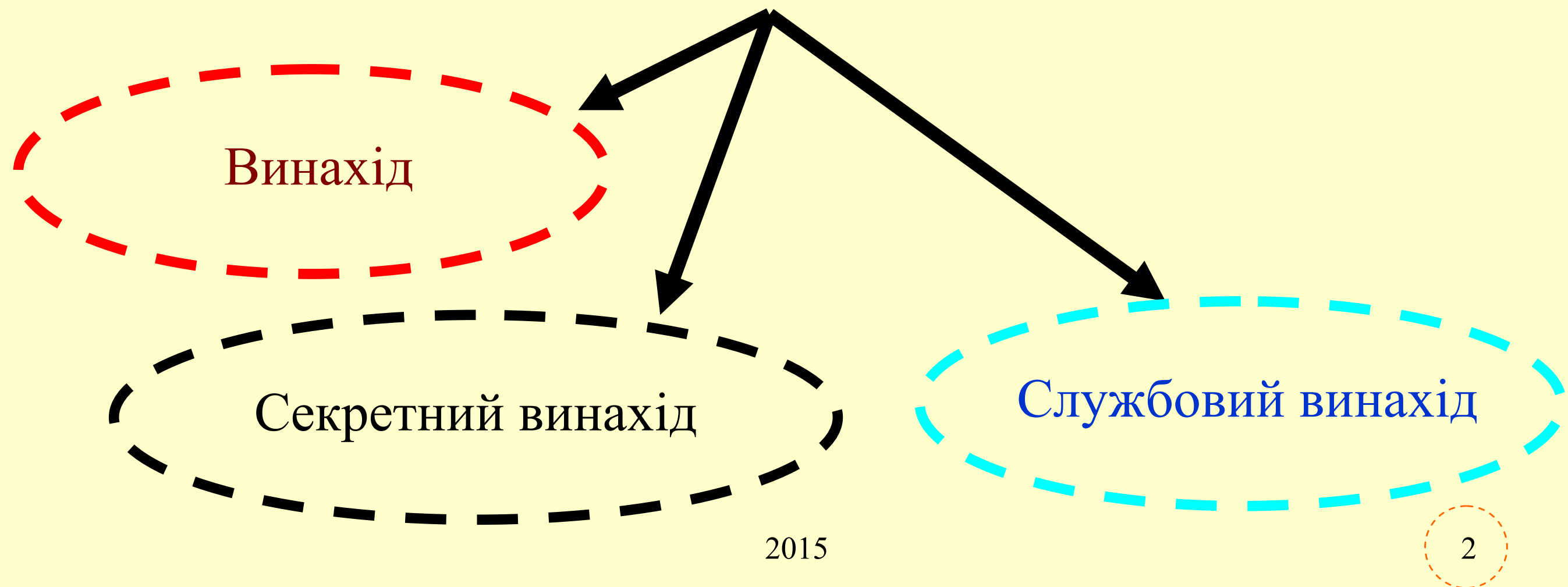

# Службові винаходи

Винахід, який створив працівник:

- або**
- у зв'язку з виконанням службових обов'язків чи дорученням роботодавця;
  - з використанням досвіду, виробничих знань, секретів виробництва і обладнання роботодавця.

# Винахід

Винахід - технологічне (технічне) вирішення, що відповідає умовам патентоспроможності.

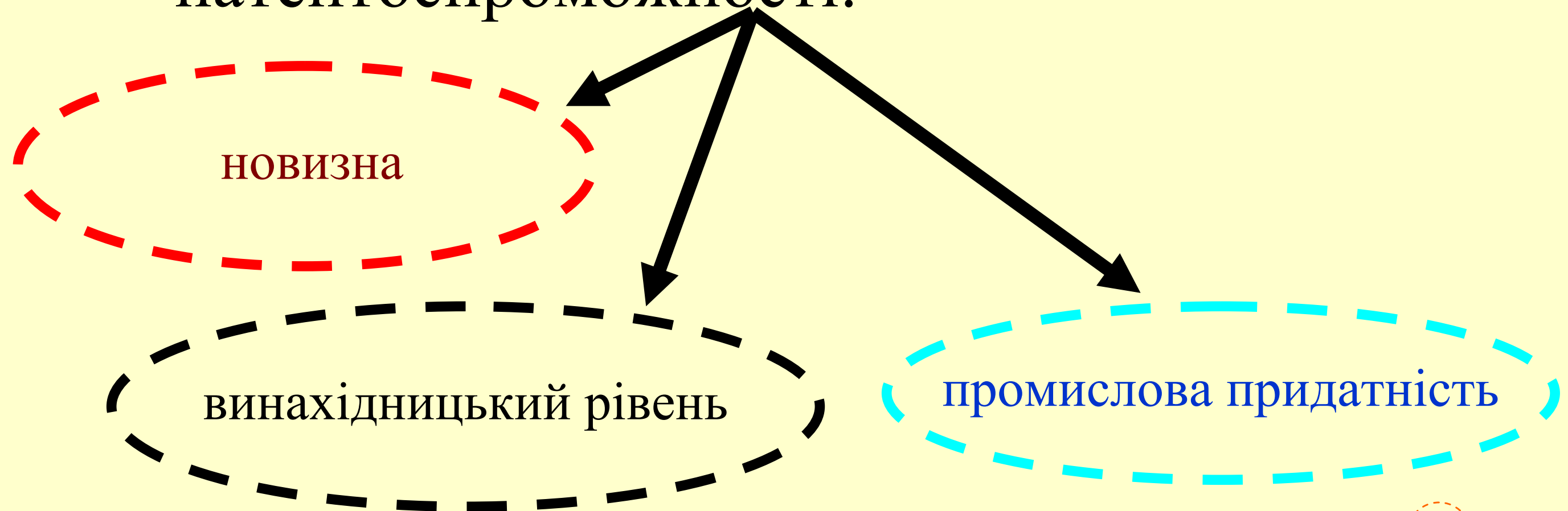



# Службові винаходи

Баланс інтересів

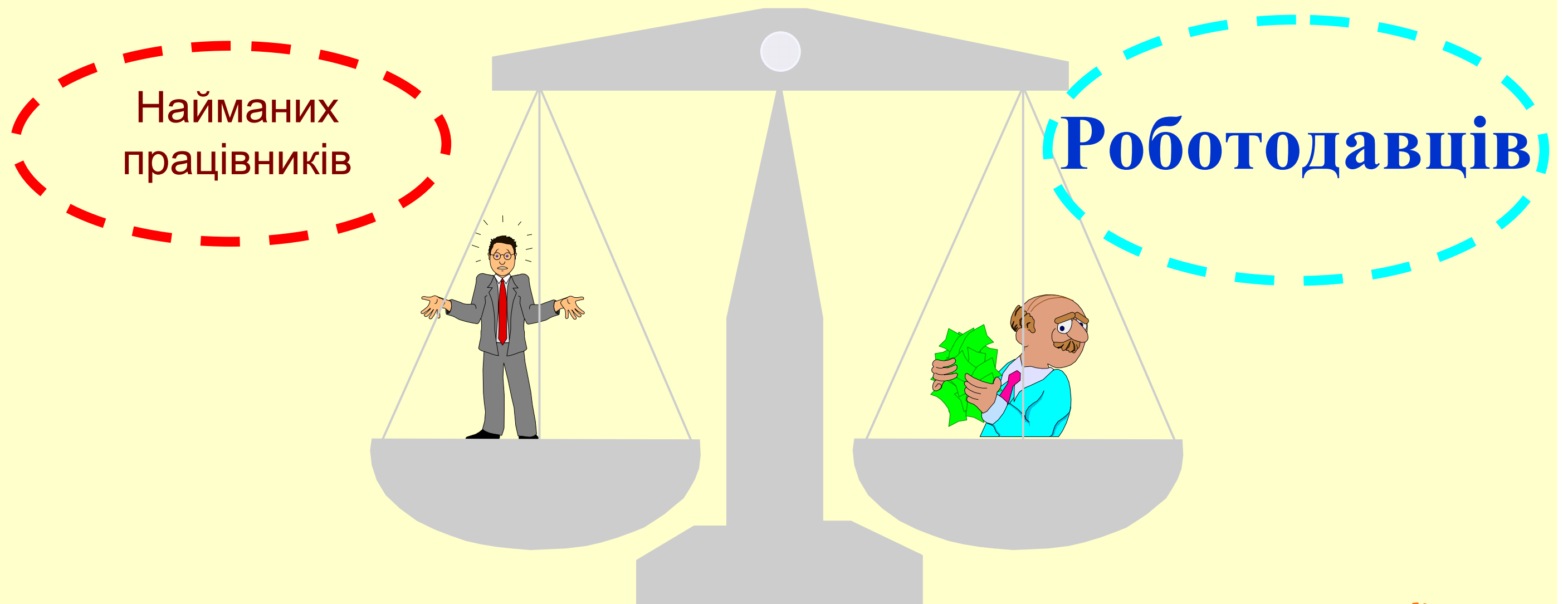

2015

5

# Винаходи

## Баланс інтересів

Захист  
інтелектуальної  
власності

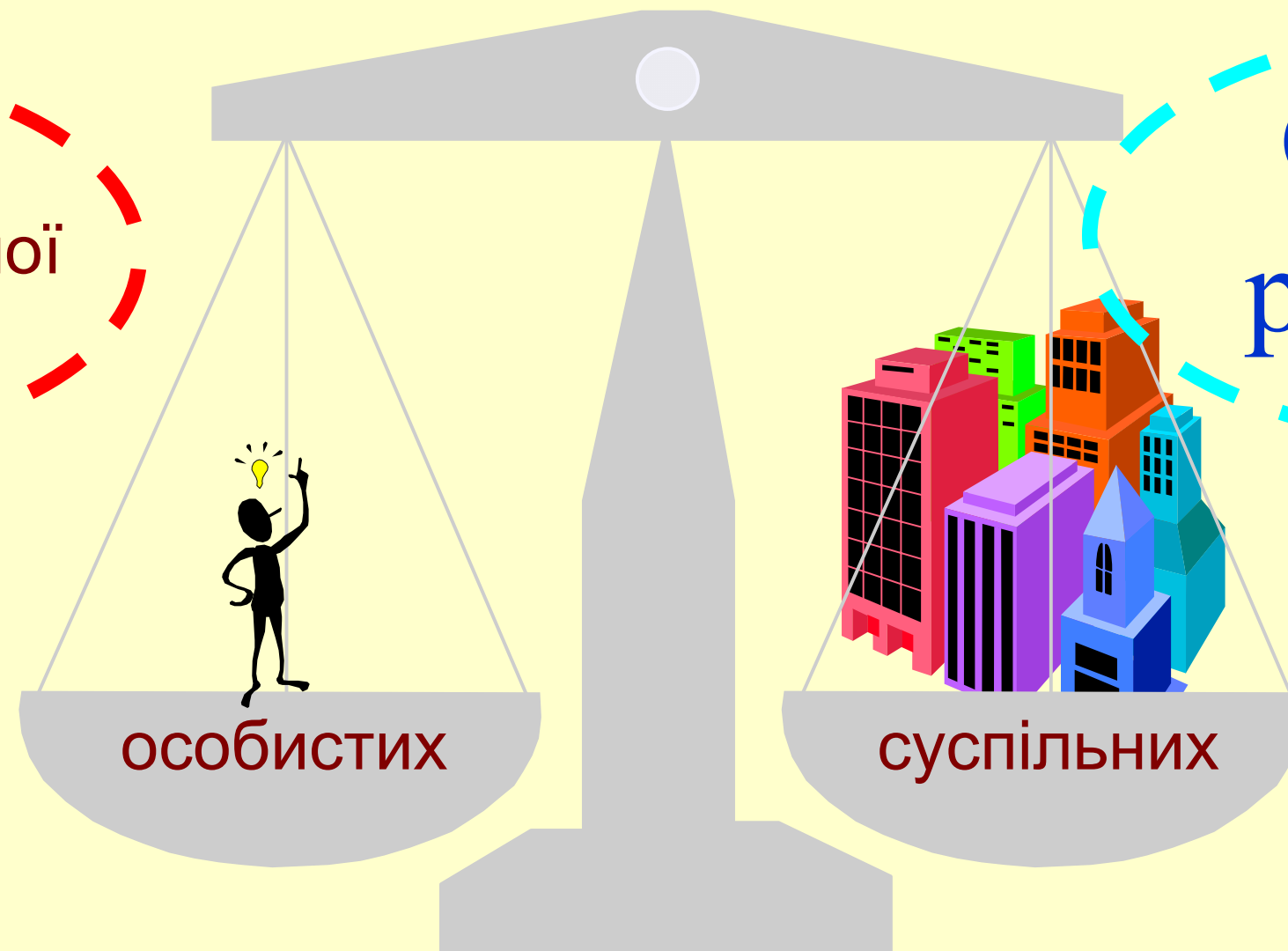

Стимул  
розвитку

# Службові винаходи

## Баланс інтересів

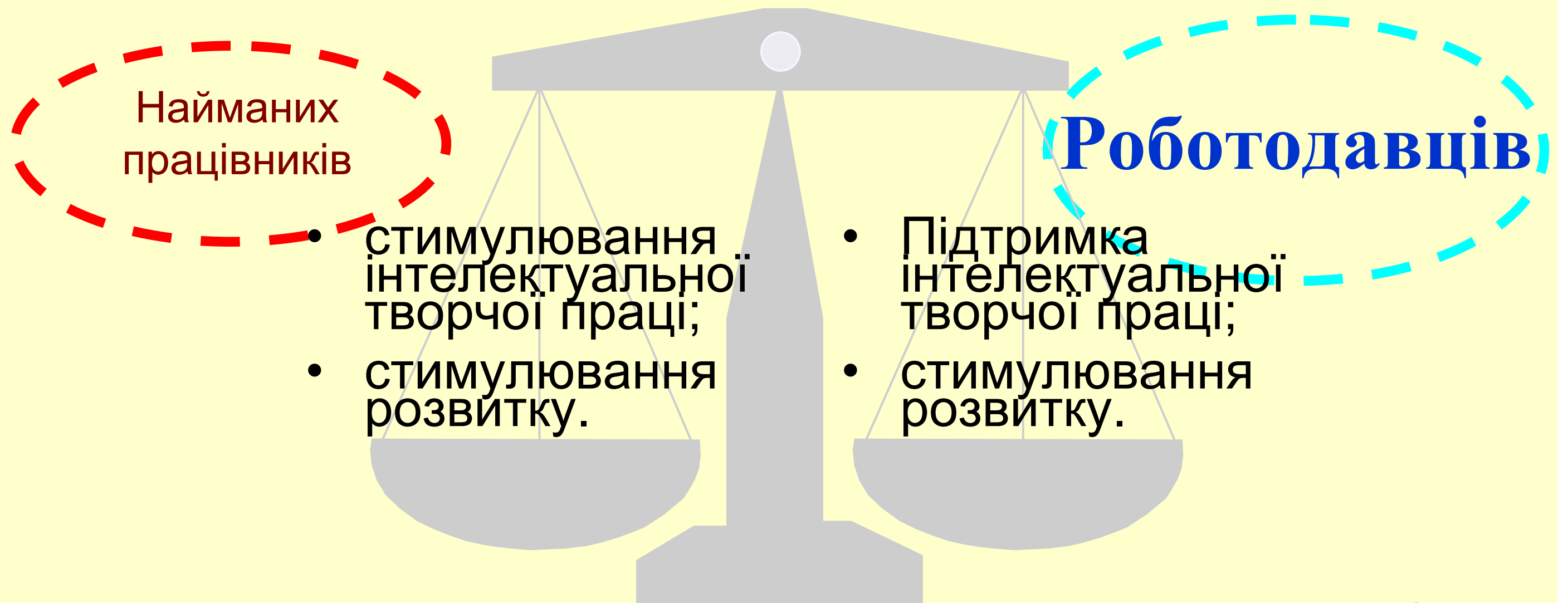

# Службові винаходи

## Баланс прав

Найманих працівників

- авторські;
- майнові.

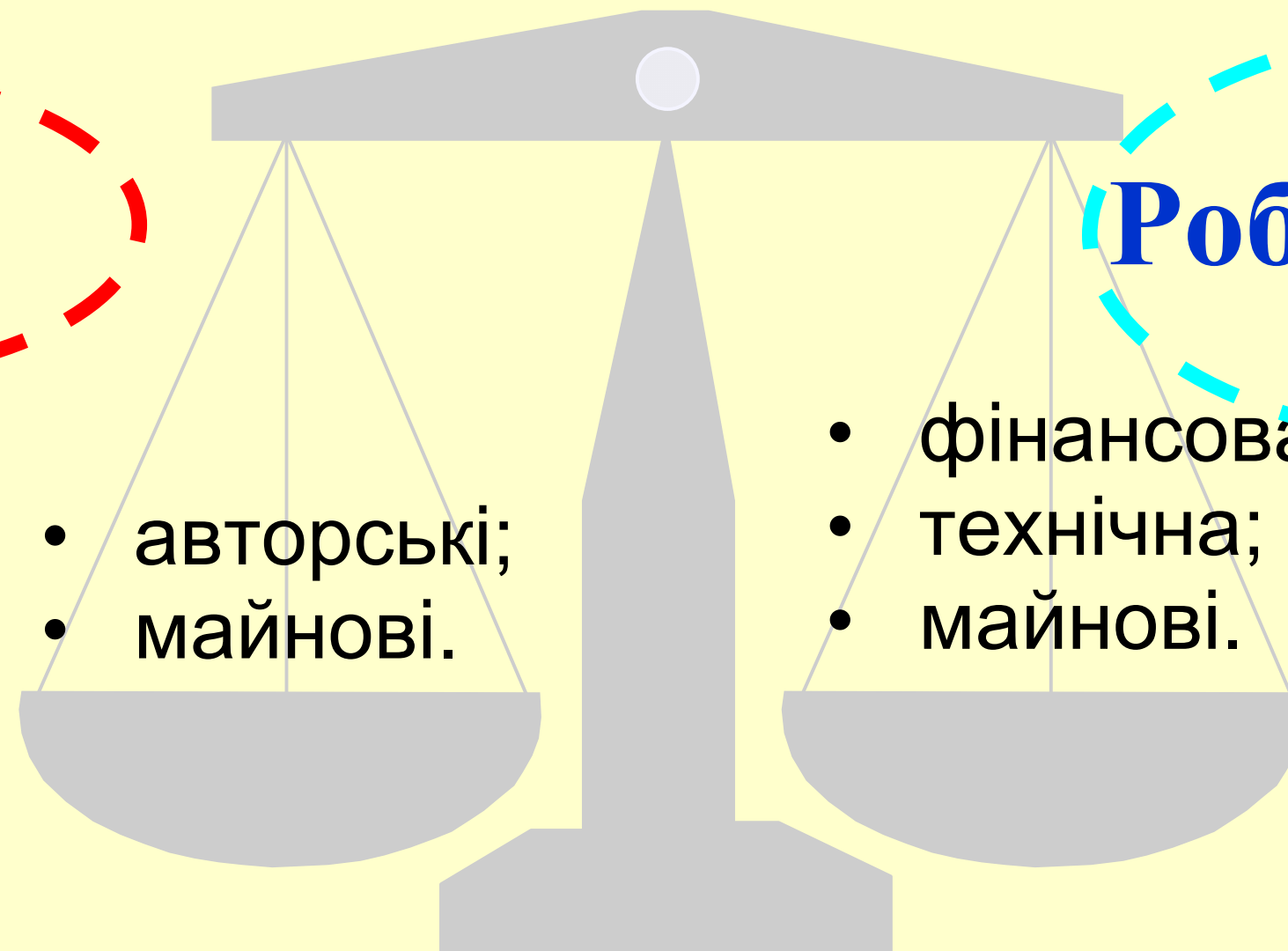

Роботодавців

- фінансова,
- технічна;
- майнові.

# Службові обов'язки

До службових обов'язків відносяться обов'язки, які зафіксовані в:

- трудових договорах,
- контрактах,
- посадових інструкціях,
- функціональних обов'язках працівника.

# Доручення роботодавця

Дорученням роботодавця є видане працівникові у письмовій формі завдання, яке має безпосереднє відношення до специфіки діяльності підприємства або діяльності роботодавця і може привести до створення винаходу.

# Поняття службового винаходу

## Критерії:

- Патентоспроможність;
- винахід створено працівником;
- винахід створено за певний часовий проміжок;
- винахід створено за певних обставин;
- винахід відноситься до сфери діяльності роботодавця.

# Права на винахід

- Первинне право на винахід належить роботодавцеві;
- передача прав працівникові.



# Обов'язки сторін

## Працівник зобов'язаний:

- повідомити роботодавця;
- надати технічну інформацію;
- зберігати конфіденційність інформації.

# Обов'язки сторін

## Роботодавець зобов'язаний:

- Прийняти рішення стосовно повідомлення працівника;
- зберігати конфіденційність інформації;
- ознайомити працівника із заявкою та інформувати про хід розгляду;
- виплатити винагороду.

# Конфіденційність

- Зберігати всі дані про винахід у секреті.

# Винагорода

Принцип співрозмірності:

- визначення розміру винагороди за домовленістю сторін.

# Службова корисна модель

Корисна модель, яку створив працівник:

- у зв'язку з виконанням службових обов'язків чи дорученням роботодавця;
- з використанням досвіду, виробничих знань, секретів виробництва і обладнання роботодавця.

або

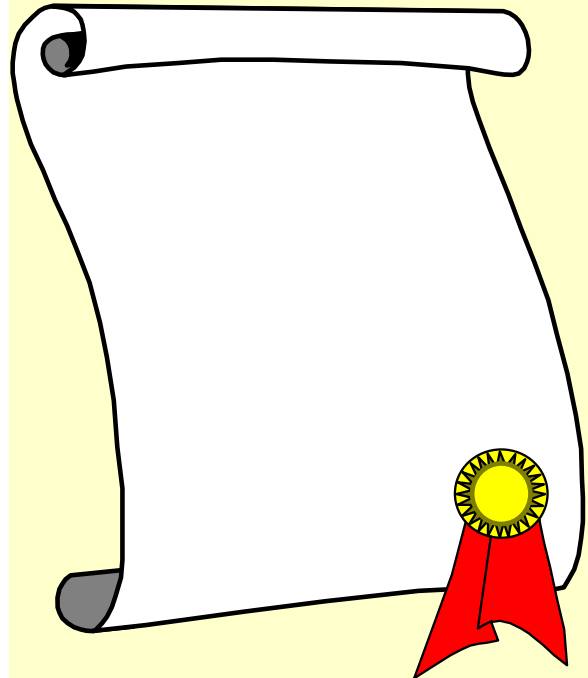

# Патентування наукових розробок

## Лекція №6

*Оформлення та чинність прав на  
об'єкти промислової власності*

# Виникнення та оформлення прав

Науково-технічні досягнення (результати творчої інтелектуальної праці) можуть бути визнані об'єктами промислової власності лише після їх експертизи, реєстрації та видачі правоохоронного документа державним органом.

# Український інститут промислової власності

Державне підприємство "Український інститут промислової власності" (ДП "УІПВ"), яке входить до складу Державного департаменту інтелектуальної власності Міністерства освіти і науки України.

<http://www.ukrpatent.org/>



# Склад заявки і зміст її частин

- заява про видачу патенту України;
- опис винаходу;
- формула винаходу;
- креслення (якщо на них є посилання в описі);
- реферат.

# Склад заявки і зміст її частин

- заява про видачу патенту України;
- опис винаходу;
- формула винаходу;
- креслення (якщо на них є посилання в описі);
- реферат.

(22) Дата подання заявки	Пріоритет	(51) МПК	ЕВ	(21) Номер заявки
<input type="checkbox"/> Повідомляю (повідомляємо) про наміри патентування винаходу (корисної моделі) в іноземних державах				
(86) (87)	Реєстраційний номер міжнародної заявки та дата міжнародного подання, установлені одержуючим відомством Номер і дата міжнародної публікації міжнародної заявки			
<b>ЗАЯВА</b> Про видачу патенту (декларційного патенту) України на винахід (корисну модель)		МІНІСТЕРСТВО ОСВІТИ І НАУКИ УКРАЇНИ Департамент інтелектуальної власності Український інститут промислової власності (Укрпатент) вул. Сім'ї Хохлових, 15 м. Київ, 04119		
Подаючи нижчевказані документи, прошу (просимо) видати: <ul style="list-style-type: none"> <li><input type="checkbox"/> патент України на винахід</li> <li><input type="checkbox"/> декларційний патент України на винахід</li> <li><input type="checkbox"/> декларційний патент України на корисну модель</li> </ul>				
(71) Заявник(и)			Код ЗКПО (для українських заявників)	
(вказується повне ім'я або найменування заявника(ів), його (їх) повна поштова адреса та код держави згідно зі стандартом BOIB ST. 3. Дані про адресу винахідників - заявників наводяться під кодом (72))				
Прочу (просимо) встановити пріоритет <input type="checkbox"/> заявки <input type="checkbox"/> пунктів формули №_____ за датою: <ul style="list-style-type: none"> <li><input type="checkbox"/> подання попередньої (їх) заявки(ок) в державі-учасниці Паризької конвенції (навести дані під кодами 31, 32, 33)</li> <li><input type="checkbox"/> надходження попередньої заявки до УППВ (навести дані під кодом 62)</li> </ul>				
(31) Номер попередньої заявки	(32) Дата подання попередньої заявки	(33) Код держави подання згідно зі стандартом BOIB ST. 3	(62) Номер та дата подання попередньої заявки до Установи	
(54) Назва винаходу (корисної моделі)				
Повна поштова адреса для листування, прізвище або найменування адресата				
Телефон		Телеграф		Факс
(74) Прізвище та реєстраційний номер представника у справах інтелектуальної власності				

 Прочу (просимо) прискорити публікацію заявки

Перелік документів, що додаються	Кількість арк.	Кількість прим.	Підстави щодо виникнення права на подання заявки і одержання патенту (без подання документів), якщо винахідник(и) не є заявником(ами): <input type="checkbox"/> існує документ про передачу прав винахідником або роботодавцем правонаступнику  <input type="checkbox"/> існує документ про право спадкування
<input type="checkbox"/> опис винаходу			
<input type="checkbox"/> формула винаходу			
<input type="checkbox"/> креслення та інші ілюстративні матеріали			
<input type="checkbox"/> реферат			
<input type="checkbox"/> документ про сплату збору за подання заявки			
<input type="checkbox"/> документ, який підтверджує наявність підстав для зменшення збору			
<input type="checkbox"/> документ про депонування штаму			
<input type="checkbox"/> копія попередньої заявки, яка підтверджує право на конвенційний пріоритет			
<input type="checkbox"/> переклад заявки на українську мову			
<input type="checkbox"/> документ, який підтверджує повноваження довіреної особи (довіреність)			
<input type="checkbox"/> інші документи:			
Міжнародний звіт про пошук			
(72) Винахідник(и) Винахідник(и)-заявник(и) Прізвище, ім'я та по батькові	Повна домашня адреса та код держави згідно зі стандартом BOIB ST. 3 (для іноземців - тільки код держави)		Підпис(и) винахідника(ів)-
Я (ми),  Прочу (просимо) не згадувати мене (нас) як винахідника при публікації відомостей стосовно заявки патенту  Підпис(и) винахідника(ів)  Підпис(и) заявника(ів)			
Дата підпису	Якщо заявником виступає юридична особа, підпис її керівника із зазначенням посади скріплюється печаткою. Якщо всі винахідники виступають заявниками, їх підписи наводяться під кодом (72)		
М.П.			

2015

6

# Склад заявки і зміст її частин

- заява про видачу патенту України;
- **опис винаходу;**
- формула винаходу;
- креслення (якщо на них є посилання в описі);
- реферат.

В описі об'єкту промислової власності викладається суть досягнення настільки повно і ясно, щоб її міг зрозуміти фахівець.

# Склад заявки і зміст її частин

- заява про видачу патенту України;
- опис винаходу;
- **формула винаходу;**
- креслення (якщо на них є посилання в описі);
- реферат.

У формулі чітко і стисло виражається сутність об'єкта промислової власності.

Формула містить сукупність істотних ознак, достатню для досягнення зазначеного заявником технічного результату.

# Склад заявки і зміст її частин

- заява про видачу патенту України;
- опис винаходу;
- **формула винаходу;**
- креслення (якщо на них є посилання в описі);
- реферат.

A method of representation of tissue parameters in nuclear magnetic resonance (NMR) according to claim, characterized in that said synthetic representation comprises the steps of overlapping at least two images obtained with chromatic scales different from one another and independent of one another.

*Приклад*

# Склад заявки і зміст її частин

- заява про видачу патенту України;
- опис винаходу;
- формула винаходу;
- креслення (якщо на них є посилання в описі);
- реферат.

Якщо на них є посилання в описі!

# Склад заявки і зміст її частин

- заява про видачу патенту України;
- опис винаходу;
- формула винаходу;
- креслення (якщо на них є посилання в описі);
- **реферат.**

Стисле викладення змісту заявки для ознайомлення з нею.



# Оформлення заявки

- заява про видачу патенту України;
- опис винаходу;
- формула винаходу;
- креслення (якщо на них є посилання в описі);
- реферат.

Усі документи заявки слід оформляти таким чином, щоб їх можна було зберігати тривалий час і безпосередньо репродукувати в необмеженій кількості копій.

# Оформлення заявки

- заява про видачу патенту України;
- опис винаходу;
- формула винаходу;
- креслення (якщо на них є посилання в описі);
- реферат.

Документи заявки друкують шрифтом чорного кольору через 1,5 інтервалу з висотою літер не менше ніж 2,1 мм на аркушах білого паперу форматом А4. Кожний документ заявки починають на окремому аркуші, аркуші нумерують арабськими цифрами. Кожний аркуш використовують лише з одного боку з розміщенням рядків паралельно меншому боку аркуша.

# Оформлення заявки

- заява про видачу патенту України;
- опис винаходу;
- формула винаходу;
- креслення (якщо на них є посилання в описі);
- реферат.

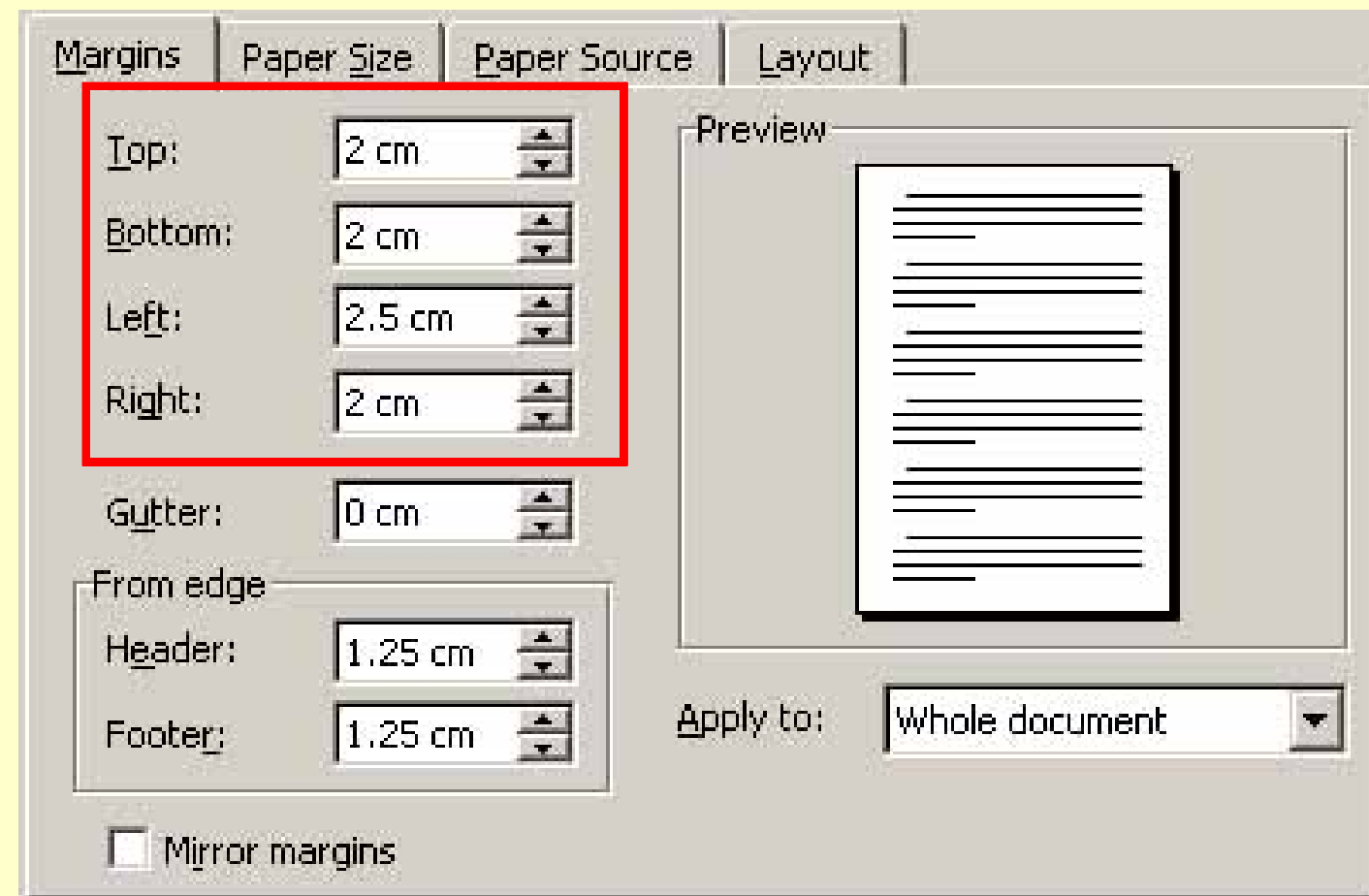

# Експертиза заявки

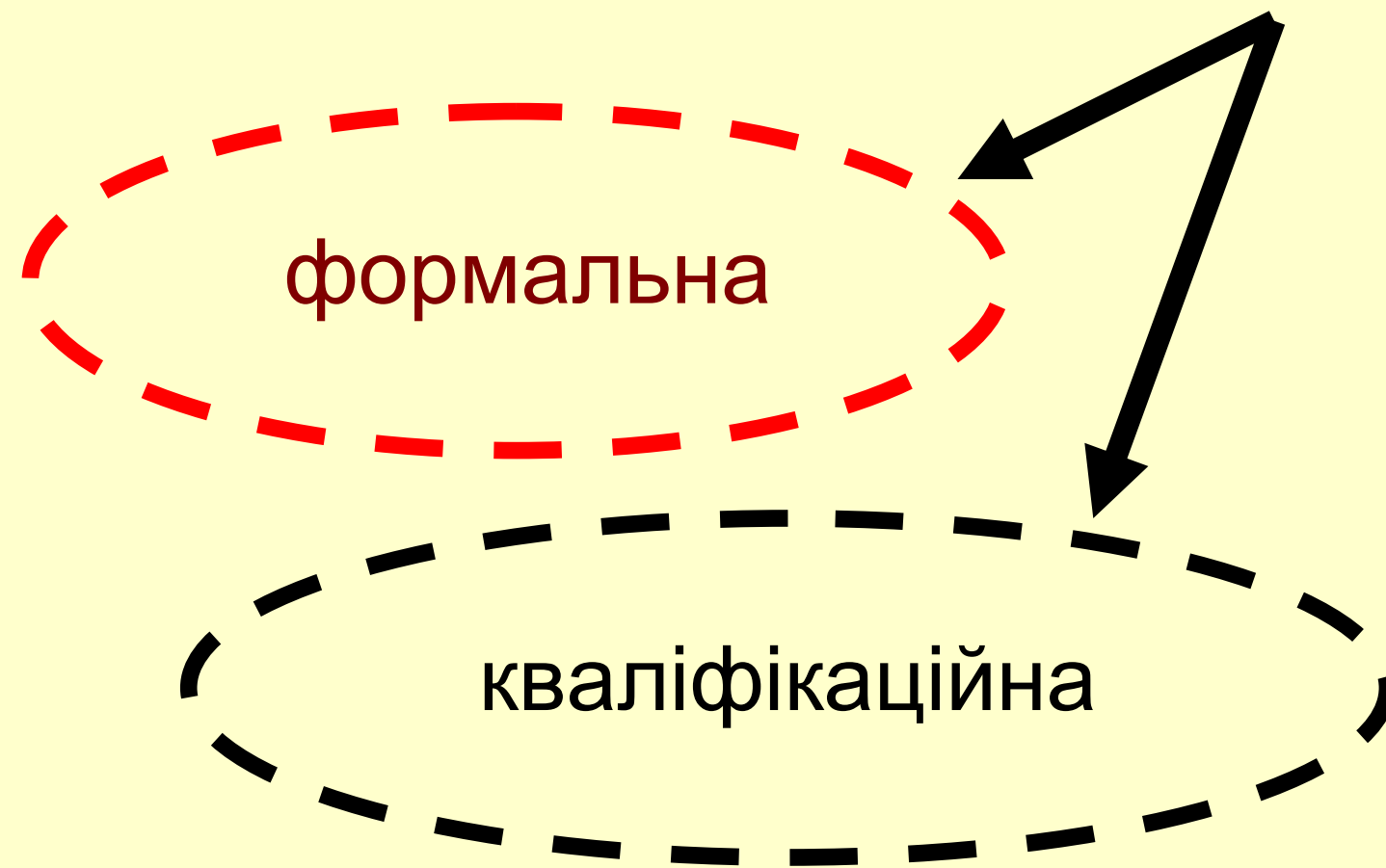

Мета: встановити належність пропозиції до об'єктів промислової власності та відповідність поданих матеріалів вимогам закону.

Мета: встановити відповідність пропозиції умовам патентоздатності.

# Розподіл прав

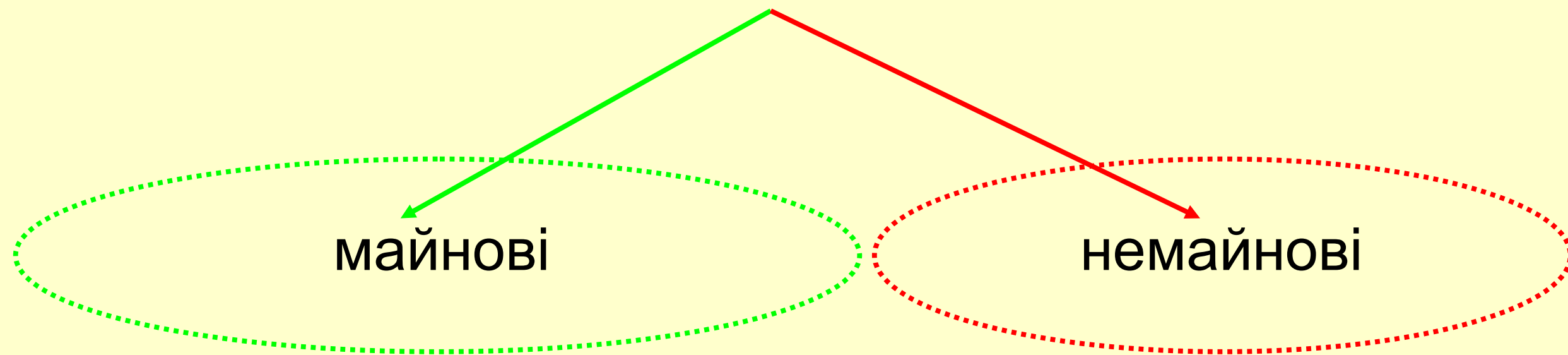

Цивільний кодекс України ст. 423 і 424.

# Особисті немайнові права

За Законом України “Про авторське право і суміжні права” до особистих немайнових прав належать:

- вимагати визнання свого авторства;
- заборонити згадування свого імені;
- вибирати псевдонім;
- вимагати збереження цілісності і протидіяти будь-якому перекручуванню.

# Особисті немайнові права

Особисті немайнові права не можуть бути передані іншим особам.

За Законом України “Про авторське право і суміжні права” спадкоємці також мають право:

- захищати авторство;
- вимагати збереження цілісності і протидіяти будь-якому перекручуванню.

# Зміст монополії

Творчий процес - праця.

Добробут і благополуччя  
суспільства залежать від  
результатів творчої  
інтелектуальної праці.

Підтримання мотивів творення.



# Майнові права

За Законом України “Про авторське право і суміжні права” власник авторських права:

- володіє;
- користується;
- розпоряджається.

# Майнові права

За Законом України “Про авторське право і суміжні права” власник авторських права:

- відтворення твору;
- публічне виконання і публічне сповіщення твору;
- публічна демонстрація і публічний показ;
- будь-яке повторне оприлюднення іншою організацією, ніж та що здійснювала перше оприлюднення;
- переклад творів;
- переробка, адаптація, аранжування та інші подібні зміни твору;

# Майнові права

За Законом України “Про авторське право і суміжні права” власник авторських права:

- .....
- включення творів як складових частин до збірників, антологій, енциклопедій тощо;
- розповсюдження творів шляхом першого продажу, відчуження примірників твору іншим способом або шляхом здавання в майновий найм чи прокат та шляхом іншої передачі до першого продажу;
- подання своїх творів до загального відома публіки, що можна здійснити доступ до них з будь-якого місця і в будь-який час;

# Майнові права

За Законом України “Про авторське право і суміжні права” власник авторських права:

- .....
- здавання у майновий найм і/або комерційний прокат після першого продажу, відчужування іншим способом оригіналу примірників аудіовізуальних творів, музичних творів у нотній формі, а також творів, зафіксованих у фонограмі чи відеограмі або у формі, яку зчитує комп’ютер;
- імпорт примірників творів.

# Відтворення творів

Відтворення – це виготовлення одного або більше примірників твору, фонограм, відеограм у будь-якій матеріальній формі, а також запис тимчасового або постійного зберігання в електронній (включаючи цифрову), оптичній або іншій формі.

Відтворення – надання твору об'єктивної форми або втілення у іншу форму.

Сучасний рівень техніки урізноманітнює форми відтворення.

# Відтворення творів

Право на відтворення пов'язане з правом доступу до твору образотворчого мистецтва, який необхідний для відтворення твору у копіях або у інший спосіб.

# Публічне виконання і публічне сповіщення твору

Публічне виконання – подання творів, виконань, фонограм, передач організацій мовлення шляхом декламації, гри, співу, танцю та іншим способом як безпосередньо (у живому виконанні), так і за допомогою будь-яких пристроїв і процесів у місця де присутні (можуть бути присутні) особи, що не належать до кола сім'ї.

Публічне сповіщення – така передача в ефірі чи по проводах творів, виконань, будь-яких звуків і/або зображень, відеограм, фонограм, передач організацій мовлення, коли зазначена передача може бути сприйнята необмеженою кількістю осіб у різних місцях.

Публічний показ – будь-яка демонстрація оригіналу або примірника твору, виконання, фонограми, відеограми, передач організацій мовлення безпосередньо або на екрані за допомогою плівки, слайда, телевізійного кадра тощо.

# Публічне виконання і публічне сповіщення твору

Публічний показ може здійснюватися за допомогою інших пристроїв і процесів.

Публічний показ аудіовізуального твору означає демонстрацію окремих частин і кадрів без дотримання їх послідовності.



# Повторне публічне сповіщення твору

Використання вже оприлюднених творів.

Таке використання без дозволу організацій мовлення, які здійснювали публічне сповіщення, не допускається.

Організації мовлення мають виключне право дозволяти, забороняти публічне сповіщення своїх програм шляхом трансляції і ретрансляції, фіксацію своїх програм на матеріальному носії та їх відтворення, публічне виконання і публічну демонстрацію.

# Повторне публічне сповіщення твору

Організації мовлення мають виключне право дозволяти, забороняти публічне сповіщення своїх програм шляхом трансляції і ретрансляції, фіксацію своїх програм на матеріальному носії та їх відтворення, публічне виконання і публічну демонстрацію.

Організації мовлення мають право заборонити поширення на території України чи з території України сигналу із супутника, що несе такі програми.

# Переклад твору

Переклад визнано як окремий об'єкт авторського права.

Переклад визнано як окремий вид використання оприлюдненого твору.

Виключне право на переклад належить авторіві твору.

Дозвіл на переклад іншій особі та використання перекладу оформляється договором між автором і перекладачем.

## Переробки, адаптації, аранжування твору

Створення похідних твору.

Продукти інтелектуальної творчості,  
створені на основі іншого твору.

Така переробка не повинна шкодити  
охороні оригінального твору.

Оригінальність – творча переробка.

Будь-яка переробка лише на підставі  
договору з автором.

# Розповсюдження твору

Розповсюдження твору включає розповсюдження твору шляхом першого продажу, відчуження іншим способом або шляхом здавання в майновий найм чи у прокат та шляхом іншої передачі до першого продажу примірників твору.

Будь-який спосіб, що не суперечить закону.

Розповсюдження стосується лише творів, зафіксованих на матеріальному носії, і копій які можуть бути вилучені з обігу.

Твори, введені в обіг, можуть далі розповсюджуватися без згоди автора.

# Імпорт примірників твору

Виключне право автора, яке є різновидом розповсюдження.

# Право слідування твору

Автор протягом життя, а після його смерті спадкоємці мають невідчужуване право на одержання 5% від ціни кожного продажу твору.

Право виникає за умови публічного продажу (через аукціон, галерею, крамницю, салон, виставку тощо), що відбувається за першим продажем, здійсненим самим автором.

Автори творів образотворчого мистецтва, оригінали рукописів літературних творів.

# Право на винагороду

Будь-яку дію можна виконати лише з дозволу автора.

Отримання винагороди за виконання вказаних дій.

Винагорода за створення службового твору.



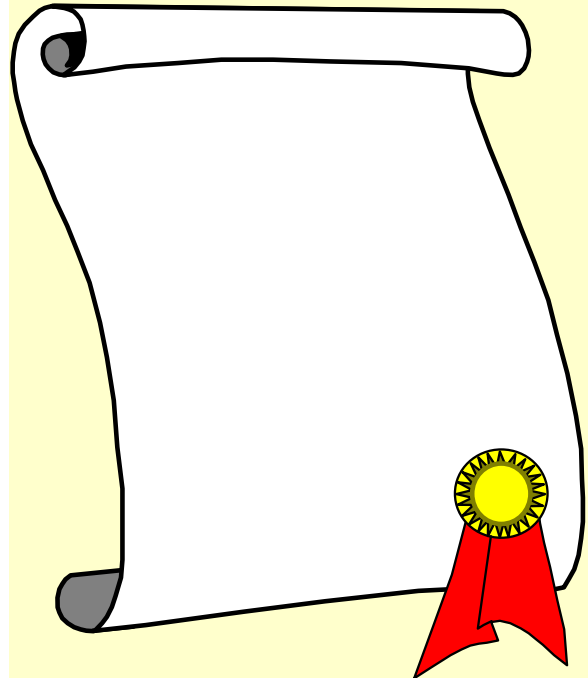

# Патентування наукових розробок

## Лекція №7

### *Порушення прав на об'єкти промислової власності*

# Порушення прав

Порушенням прав власника патенту є будь-які дії особи, яка використовує запатентований об'єкт в промисловості, торгівлі або у інший публічний спосіб.

Законодавством не розрізняється чи є використання запатентованого об'єкту у власних інтересах, чи в інтересах третьої особи.

# Патентна монополія

- змістові;
- територіальні;
- часові.

# Змістові межі патентної монополії

Об'єм прав (область патентної монополії) визначається змістом формули винаходу (сукупність об'єктів, на які поширюються права інтелектуальної власності).

До формули винаходу мають входити:

- суттєві ознаки, які утворюють необхідний і достатній набір для досягнення цілі винаходу;
- зв'язок між ознаками.

Формула винаходу визначає як технічні характеристики, так і змістову межі їх охорони.

# Територіальні межі патентної монополії

Права виникають лише після реєстрації об'єкту у національній патентній установі та видачі охоронного документу.

Територіальні межі патентної монополії територія держави, яка видала патент.

Патенти на один винахід, видані у різних країнах, - незалежні.

Дія регіональних патентів обмежується територією групи країн, які входять до об'єднання.

# Часові межі патентної монополії

Термін дії патенту визначений національним законодавством.

Початок відліку терміну дії прав та періоду дії прав різні!

Інформування “потенційних порушників” про появу виключних прав.

# Форми порушення права

порушення межі патентної монополії:

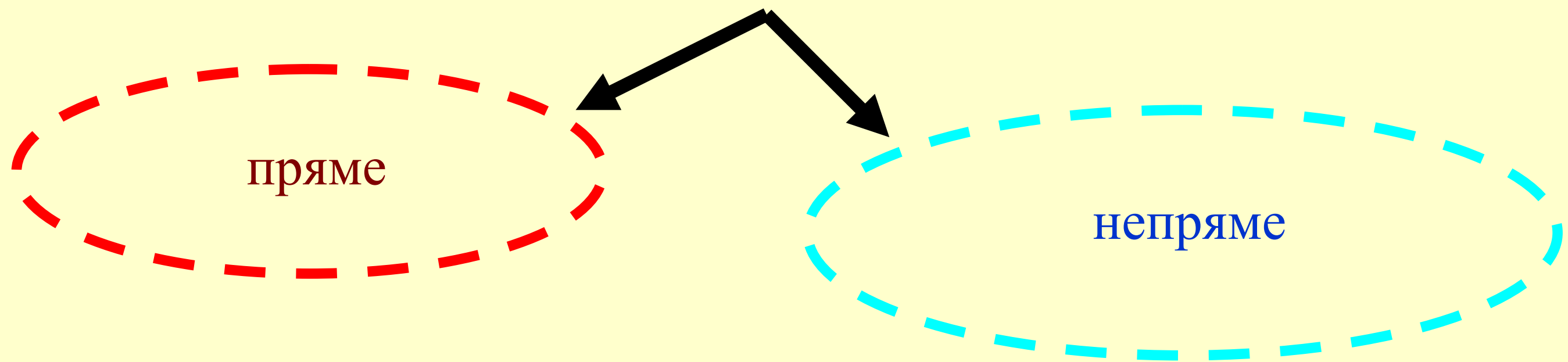

# Пряме порушення прав

Пряме порушення прав -  
безпосередні дії особи або групи осіб  
по вторгненню до області патентної  
монополії.



# Пряме порушення прав

Національні законодавства встановлюють як межі патентної монополії, так і перелік заборонених дій.

Здійснення заборонених для інших осіб дій вимагає дозволу власника патенту.

# Заборонені для інших осіб дії

- виготовлення;
- пропозиція;
- введення в обіг;
- застосування;
- ввезення;
- зберігання.

# Виготовлення об'єкту

Незаконне виготовлення - копіювання запатентованого об'єкту або його суттєвих елементів для діяльності, ідентичної з діяльністю власника.

# Виготовлення об'єкту

Якщо об'єкт складається із самостійних елементів, то незаконним виготовленням вважається навіть виготовлення одної складової запатентованого об'єкту.

## Виготовлення об'єкту

Спосіб виготовлення не береться до уваги.

Ремонт і заміна складових, які не відносяться до об'єкту, здійснюється без обмежень.

Ремонт і заміна складових, спеціально виготовлених для об'єкту, без згоди власника неможлива.

## Пропозиція об'єкту

Пропозиція до продажу є незаконна дія до запатентованого об'єкту.

Пропозиція об'єкту до продажу - виставлення його у вітринах, на виставках, ярмарках, введення до каталогів, об'ява у засобах масової інформації тощо.

## Пропозиція об'єкту

Пропозиція до продажу є підготовчою стадією до введення об'єкту в обіг.

Вона є незаконною дією до запатентованого об'єкту незалежно від кількості і самого факту торгових операцій.

# Введення об'єкту в обіг

Введення об'єкту в обіг - сукупність дій, спрямованих на зміну права користуватися об'єктом:

продаж;  
оренда;  
закладення;  
застава;  
дарування;  
пропозиція оренди.

Будь-яка пропозиція укладення цивільно-правового договору незалежно особистого чи непрямого характеру пропозиції.



# Застосування об'єкту

Застосування об'єкту - будь-який випадок його виробничого використання за призначенням.

## Ввезення об'єкту

Не має значення чи поширюється охорона на об'єкт в країні його виробництва або країні, з якої імпортується.

Має лише значення чи поширюється охорона на об'єкт в країні-імпортері.

# Зберігання об'єкту

Зберігання об'єкту - створення його запасу для подальшої реалізації.

# Порушення прав власника запатентованого способу

- застосовувати спосіб, який є предметом патенту;
- пропонувати до застосування;
- пропонувати, вводити в обіг, застосовувати, ввозити, зберігати продукти, які отримані безпосередньо за допомогою запатентованого способу.

# Порушення прав власника запатентованого способу

Встановлення факту застосування способу іноді можливе лише по виявленню продукту, виготовленого за допомогою запатентованого способу.

Необхідно, щоб спосіб був явно названий у формулі патенту.

Спосіб виготовлення вважається відповідним запатентованому, поки не доведено протилежного.

Доведення способу виготовлення покладене на відповідача.

# Непряме порушення прав

Непряме порушення прав - будь-які дії особи або групи осіб, які сприяють вторгненню до області патентної монополії.

# Непряме порушення прав

Суб'єкт сам безпосередньо не виконує заборонені дії, а лише сприяє протиправним діям (підбурювання, заохочення, сприяння).

# Порушення прав

Порушення прав - дії по використанню запатентованого об'єкту в країні, в якій є чинним зазначений патент, у період дії виключних прав, якщо склад дій відповідає переліку дій, здійснення яких заборонено для інших осіб без дозволу, якщо законом не встановлені винятки і пільги для суб'єкта з врахування обставин і характеру дій.



# Захист прав

Передбачені чинним законодавством заходи по:

- визнанню прав,
- попередженню порушень,
- відновленню прав,
- відповідальності осіб,
- механізми реалізації.

# Захист прав

## Патентні суперечки

### Визнання патенту

- відмова у видачі;
- заперечення видачі;
- визнання недійсним.

### Права визнаних патентів

- заборона дій, які порушують патент;
- визнання дії, що порушує патент;
- відшкодування заподіяних збитків;
- укладення (використання) ліцензійних угод;
- виплата винагород;
- вимушене ліцензування.

Дякую за увагу!